



HISTOIRE

Topstar est une entreprise industrielle solidement établie depuis plus de trente ans. Topstar excelle dans la fabrication de plans de travail et de composants en stratifié et compact pour l'industrie du meuble. Ancrée dans le quartier industriel dynamique de la région des Marches, notre entreprise tire sa force de la combinaison réussie entre une histoire solide et une vision progressive. Cette alliance unique entre la tradition et l'innovation guide Topstar à travers chaque défi, que ce soit sur le plan de la production ou du commerce. Nous nous engageons résolument à atteindre des niveaux de performance exceptionnels, incarnant ainsi notre engagement envers l'excellence tout en restant à l'avant-garde des évolutions de l'industrie.

NOTRE FLEXIBILITÉ EST ILLIMITÉE:

Nous avons la capacité de répondre à vos besoins, qu'il s'agisse de petites, moyennes ou grandes productions, offrant une flexibilité totale pour s'adapter à vos exigences spécifiques.

DES VARIÉTÉS PERSONNALISÉES:

Nous offrons la possibilité de fournir des décors spécifiques, tant en Italie qu'à l'étranger, pour répondre à vos demandes uniques et créer des solutions personnalisées qui transcendent les frontières.

L'INNOVATION ET LA DURABILITÉ:

Notre vaste disponibilité de matériaux bruts modernes, couplée à une recherche technologique constante, illustre notre engagement envers la durabilité environnementale. Nos panneaux en aggloméré à faibles émissions de formaldéhyde et nos chants à colle au polyuréthane témoignent de notre souci permanent d'allier innovation et respect de l'environnement.









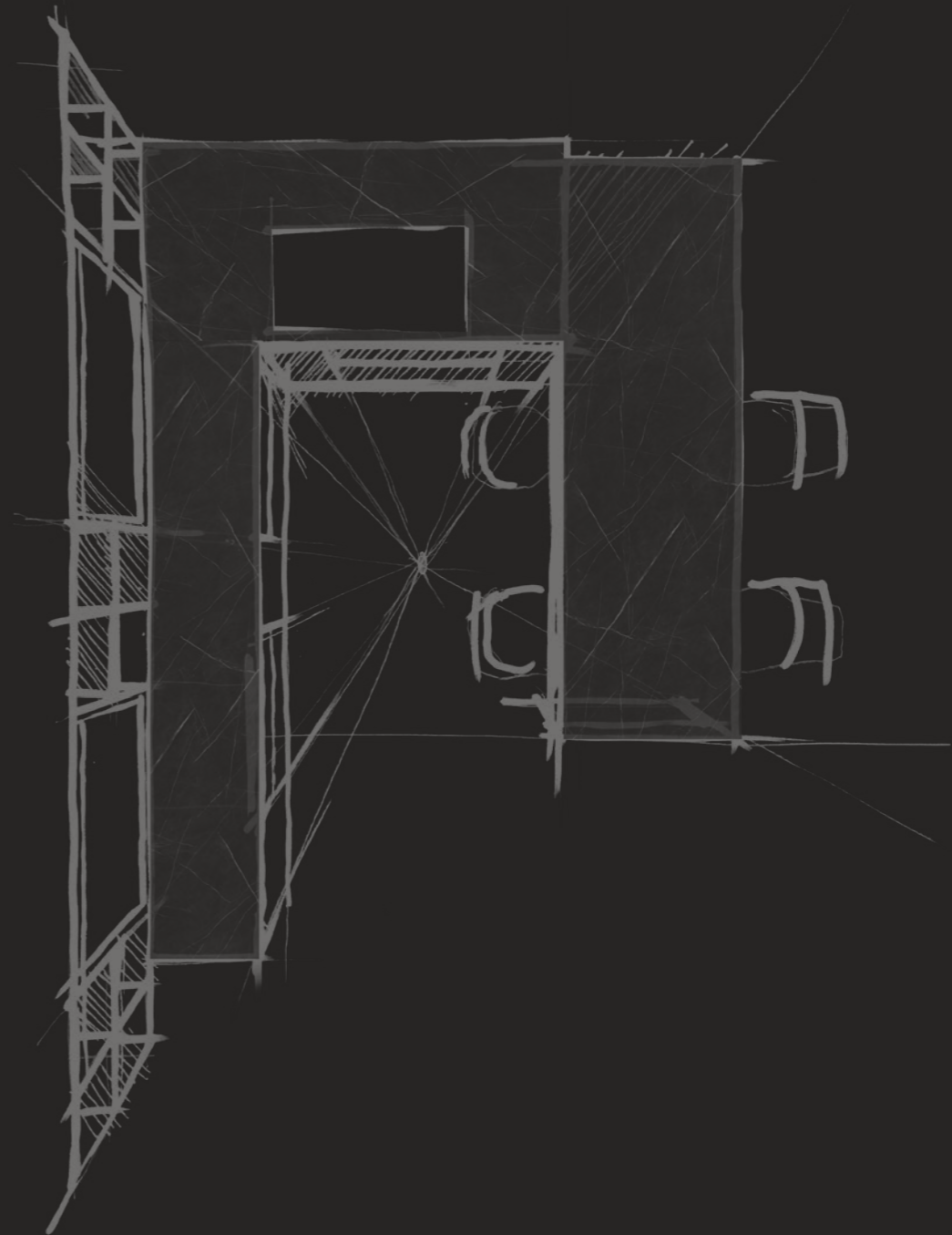





LA QUALITÉ EN PERMANENTE ÉVOLUTION:

Topstar s'investit dans une amélioration continue de son système opérationnel pour garantir un niveau de performance qui répond aux attentes élevées des clients européens les plus exigeants. Notre engagement constant envers l'excellence assure une satisfaction client maximale.









Histoire	Page 3
Compact	Page 6
Panoramique Stratifié / Compact	Page 12
Tarif plans de travail	Page 24
Tarif crédences	Page 25
Tarif plans de travail folding	Page 26
Assemblages plans de travail	Page 28
Options d'usinage plans de travail	Page 29
Assemblages et jambages	Page 32
Options d'usinage jambages	Page 32
Options d'usinage crédences et étagères	Page 33
Éviers / Vasques	Page 34
Accessoires	Page 40
Quincaillerie	Page 42
Infos techniques	Page 44
Conditions générales de vente	Page 64

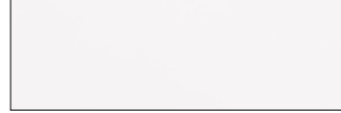

	DÉCOR	G	CŒUR	FAMILLE
COMPACT	ASD 3166 KINSALE OAK ALBERO  	ZERO	CN	BOIS
	ABET 0421 NERO CLIMB  	1	CN	UNIS
	ARPA 0001 BIANCO CERA  	1	CN	UNIS
		3	CB	
	ARPA 3475 CEPP LUNA  	1	CN	FANTASIES
		3	CA	
	ABET 0669 ROVERE PRIMITIVO ROOT  	1	CN	BOIS
	ABET 1972 CORTINA CLASSIC ROOT  	1	CA	BOIS
	ARPA 4538 OLMO BIANCO ALEVÉ  	1	CN	BOIS
	ARPA 4539 OLMO MERCURIO ALEVÉ  	1	CN	BOIS
ARPA 4587 ROVERE SLAVONIA ALEVÉ  	1	CN	BOIS	
ARPA 4625 NOCE SINFONIA ALEVÉ  	1	CN	BOIS	
	3	CA		

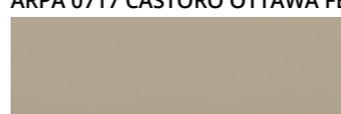

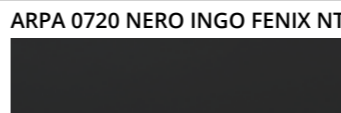
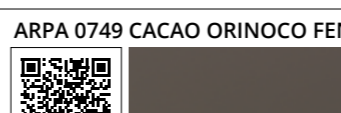
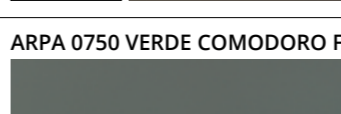

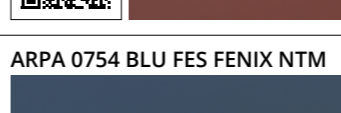
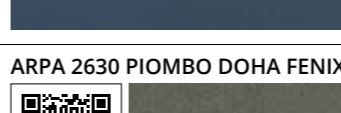



	DÉCOR	G	CŒUR	FAMILLE
COMPACT	LAMICOLOR 0778 NOCE VINTAGE WOOD  	1	CA	BOIS
	SM'ART C003 POLO CLUB  	1	CN	BOIS
		3	CA	
	SM'ART C005 CRICKET CLUB  	1	CN	BOIS
	ABET 0545 I FINTI CLIMB  	1	CN	PIERRES
	ABET 0547 TIVOLI GREIGE CLIMB  	1	CN	PIERRES
		3	CA	
	ABET 1455 ARDESIA CLIMB  	1	CN	PIERRES
	ABET 1474 GOLDEN MOON GEO  	3	CA	PIERRES
	ARPA 3276 FIRECOAT FLATTING  	1	CN	PIERRES
	ARPA 3279 VOLCANIC ASH CIFF  	1	CN	PIERRES
	ARPA 3366 LUSERNA NERO LUNA NEW  	1	CN	PIERRES



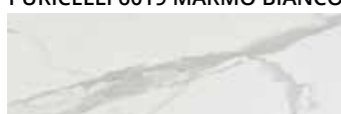



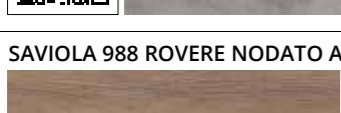

	DÉCOR	G	CŒUR	FAMILLE
COMPACT	ARPA 3410 MUNÉ GREY LOSA 	1	CN	PIERRES
		3	CA	
	ARPA 3420 CALIPSO LOSA 	1	CN	PIERRES
	ARPA 3449 YULE WHITE KER 	1	CN	PIERRES
		3	CA	
	ARPA 3451 KANDIA WHITE KER 	1	CN	PIERRES
		3	CA	
	ARPA 3476 MARMO ELITE KER 	1	CN	PIERRES
	LAMICOLOR 5547 STATUARIO SHIKI 	3	CB	PIERRES
	LAMICOLOR 6074 OROBICO PLAMKY 	1	CN	PIERRES
	LAMICOLOR 6075 PALLADIO PLAMKY 	1	CN	PIERRES
		3	CA	
LAMICOLOR 6087 OLYMPO VELVET2 	1	CN	PIERRES	
	3	CA		
PURICELLI 6019 MARMO BIANCO GHOST 	3	CB	PIERRES	

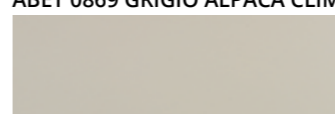

	DÉCOR	G	CŒUR	FAMILLE
COMPACT	ARPA 0030 BIANCO ALASKA FENIX NTM 	4	CB	FENIX
	ARPA 0032 BIANCO KOS FENIX NTM 	4	CB	FENIX
	ARPA 0717 CASTORO OTTAWA FENIX NTM 	2	CN	FENIX
	ARPA 0718 GRIGIO LONDRA FENIX NTM 	2	CN	FENIX
	ARPA 0720 NERO INGO FENIX NTM 	2	CN	FENIX
	ARPA 0749 CACAO ORINOCO FENIX NTM 	2	CN	FENIX
	ARPA 0750 VERDE COMODORO FENIX NTM 	2	CN	FENIX
	ARPA 0751 ROSSO JAPUR FENIX NTM 	2	CN	FENIX
	ARPA 0754 BLU FES FENIX NTM 	2	CN	FENIX
	ARPA 2630 PIOMBO DOHA FENIX NTM 	2	CN	FENIX

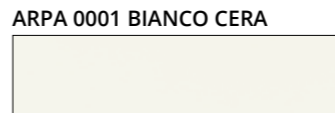
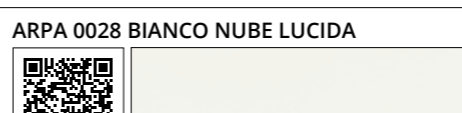
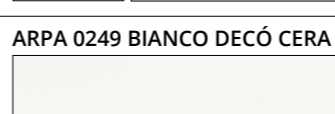

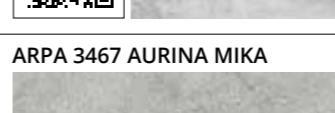



	DÉCOR	G	CŒUR	FAMILLE
COMPACT	ARPA 2638 TITANIO DOHA FENIX NTM 	2	CN	FENIX
	PROCHAINEMENT			
	PROCHAINEMENT			
	PROCHAINEMENT			
	PROCHAINEMENT			
	PROCHAINEMENT			
	PROCHAINEMENT			
	PROCHAINEMENT			
	PROCHAINEMENT			
	PROCHAINEMENT			

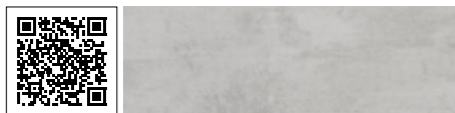
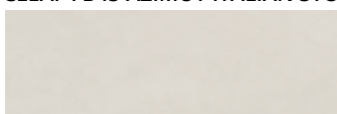
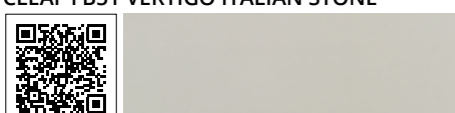
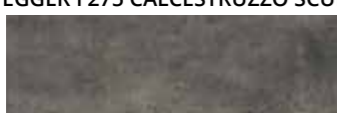
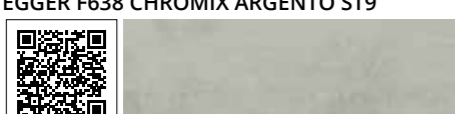
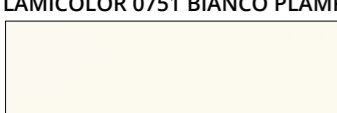
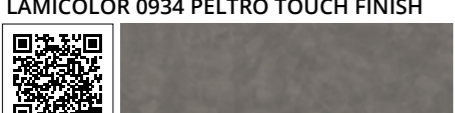





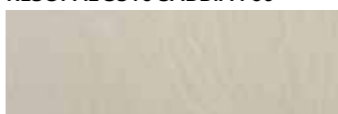





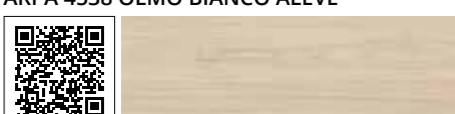
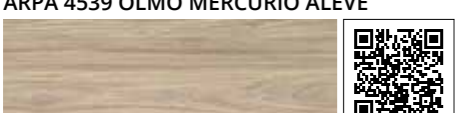





	DÉCOR	ÉPAISSEUR			G	ÉP 12 mm	G	CŒUR	FAMILLE	
		19 mm	39 mm	59 mm						
GROUPE ZERO	ASD 3166 KINSALE OAK ALBERO 	●	●	●	GROUPE ZERO	●	ZERO	CN	BOIS	
	PURICELLI 5501 NOCE CANALETTO AR 	●	●							BOIS
	PURICELLI 6019 MARMO BIANCO AR 	●	●							PIERRE
	PURICELLI 6133 MARMO NERO AR 	●	●							PIERRE
	PURICELLI 6152 BIANCO LASA MN 	●	●							PIERRE
	PURICELLI M510 SATIN TITANIO MA 	●	●							FANTAISIES
	SAVIOLA D16 ROVERE RUSTICO ROCK WOOD 	●	●	●						BOIS
	SAVIOLA 67A COPPERFIELD GRIGIO METAL 	●	●	●						FANTAISIES
	SAVIOLA 988 ROVERE NODATO ARTWOOD 	●	●	●						BOIS
	SAVIOLA T25 GRACE STONE CHIARO TOPMAT 	●	●							PIERRE

	DÉCOR	ÉPAISSEUR			G	ÉP 12 mm	CŒUR	G
		19 mm	39 mm	59 mm				
LES FANTAISIES / LES UNIS	ABET 0410 BIANCO CLIMB 	●	●	●	1			
	ABET 0421 NERO CLIMB 	●	●		1	●	CN	1
	ABET 0869 GRIGIO ALPACA CLIMB 	●	●		1			
	* ABET 0873 ALLUMINIO SATINATO 				4			
	ARPA 0001 BIANCO CERA 	●	●		2	●	CN	1
							CB	3
	ARPA 0028 BIANCO NUBE LUCIDA 	●	●		2			
	ARPA 0249 BIANCO DECÓ CERA 	●	●		2			
	ARPA 3331 CORTEN GRIGIO FLATTING 	●	●		2			
	ARPA 3467 AURINA MIKA 	●	●		2			
	ARPA 3475 CEPP LUNA 	●	●		2	●	CN	1
							CA	3

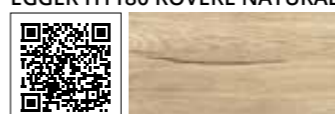
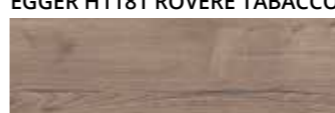

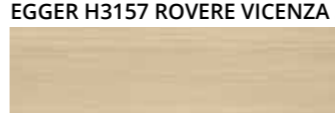

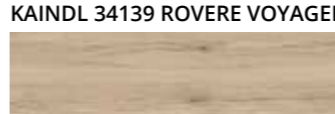





	DÉCOR	ÉPAISSEUR			G	ÉP	CŒUR	G
		19 mm	39 mm	59 mm				
LES FANTASIES / LES UNIS	ARPA 3480 YARIK KER 	●	●		2			
	CLEAF FA33 MAYA BRONZE PENELOPE 	●	●		1			
	CLEAF FB02 BETON ITALIAN STONE 	●	●		2			
	CLEAF FB11 BETON ITALIANSTONE 	●	●		2			
	CLEAF FB45 AZIMUT ITALIAN STONE 	●	●		2			
	CLEAF FB51 VERTIGO ITALIAN STONE 	●	●		2			
	EGGER F275 CALCESTRUZZO SCURO ST9 	●	●		2			
	EGGER F638 CHROMIX ARGENTO ST9 	●	●		2			
	LAMICOLOR 0751 BIANCO PLAMKY 	●	●		2			
	LAMICOLOR 0934 PELTRO TOUCH FINISH 	●	●		2			

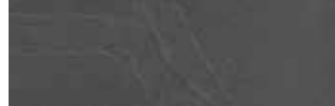







	DÉCOR	ÉPAISSEUR			G	ÉP	CŒUR	G
		19 mm	39 mm	59 mm				
LES FANTASIES / LES UNIS	LAMICOLOR 1398 GRIGIO PLUTONE PLAMKY 	●	●		2			
	LAMICOLOR 5025 BRASS FLASH 	●	●		2			
	LAMICOLOR 5026 INOX FLASH 	●	●		2			
	LAMICOLOR 5027 FERRO FLASH 	●	●		2			
	RESOPAL 3510 SABBIA F60 	●	●		2			
	SMART S001 BIANCO SPARK MAT 	●	●		1			
	PROCHAINEMENT							
	PROCHAINEMENT							
	PROCHAINEMENT							
	PROCHAINEMENT							

	DÉCOR	ÉPAISSEUR			G	ÉP	CŒUR	G
		19 mm	39 mm	59 mm				
LES BOIS	ABET 0669 ROVERE PRIMITIVO ROOT 	●	●		2	●	CN	1
	ABET 1972 CORTINA CLASSIC ROOT 	●	●	●	2	●	CA	1
	ARPA 4490 TAVOLATO NERO FLATTING 	●	●	●	2			
	ARPA 4538 OLMO BIANCO ALEVÉ 	●	●		2	●	CN	1
	ARPA 4539 OLMO MERCURIO ALEVÉ 	●	●	●	2	●	CN	1
	ARPA 4584 ROVERE WAFER ALEVÉ 	●	●	●	2			
	ARPA 4587 ROVERE SLAVONIA ALEVÉ 	●	●	●	2	●	CN	1
	ARPA 4604 NOCE SAVOIA ALEVÉ 	●	●		2			
	ARPA 4625 NOCE SINFONIA ALEVÉ 	●	●	●	2	●	CN	1
							CA	3
	ARPA 4631 TAGES ALEVÉ 	●	●		2			

	DÉCOR	ÉPAISSEUR			G	ÉP	CŒUR	G
		19 mm	39 mm	59 mm				
LES BOIS	CLEAF LR25 ASCARI SABLÉ 	●	●		2			
	CLEAF LR33 ABBEY SABLÉ 	●	●		2			
	CLEAF S073 ROVERE FRASSINO 	●	●	●	2			
	EGGER H1180 ROVERE NATURALE 	●	●	●	2			2 ST10 * 4 ST37
	EGGER H1181 ROVERE TABACCO ST37 	●	●					*4
	EGGER H1322 MATTERHORN CHENE ST12 	●	●					1
	EGGER H3157 ROVERE VICENZA ST12 	●	●	●	2			
	EGGER H2032 MURPHY ST10 	●	●		2			
	KAINDL 34139 ROVERE VOYAGER AT 	●	●		3			
	KAINDL 34217 ROVERE ACTUAL AT 	●	●		3			

	DÉCOR	ÉPAISSEUR			G	ÉP	CŒUR	G
		19 mm	39 mm	59 mm				
LES BOIS	LAMICOLOR 0778 NOCE VINTAGE WOOD 	●	●	●	2	●	CA	1
	LAMICOLOR 0803 TAVERN WOOD 	●	●	●	2			
	RESOPAL 4344 RUSTIC OAK WH 	●	●		3			
	SM'ART C003 POLO CLUB 	●	●	●	*4	●	CN	1
							CA	3
	SM'ART C005 CRICKET CLUB 	●	●	●	*4	●	CN	1
	SM'ART C007 SKI CLUB 	●	●		*4			
	PROCHAINEMENT							
	PROCHAINEMENT							
	PROCHAINEMENT							
	PROCHAINEMENT							

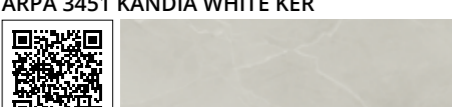
	DÉCOR	ÉPAISSEUR			G	ÉP	CŒUR	G
		19 mm	39 mm	59 mm				
LES PIERRES	ABET 0545 I FINTE CLIMB 	●	●	●	1	●	CN	1
	ABET 0547 TIVOLI GREIGE CLIMB 	●	●		1	●	CN	1
							CA	3
	ABET 1455 ARDESIA CLIMB 	●	●	●	1	●	CN	1
	ABET 1474 GOLDEN MOON GEO 	●	●	●	1	●	CA	3
	ARPA 3276 FIRECOAT FLATTING 	●	●	●	2	●	CN	1
	ARPA 3279 VOLCANIC ASH CIFF 	●	●	●	2	●	CN	1
	ARPA 3326 PORFIDO GRIGIO MIKA 	●	●	●	2			
	ARPA 3327 PORFIDO CHIARO MIKA 	●	●	●	2			
	ARPA 3329 PORFIDO NERO MIKA 	●	●	●	2			
	ARPA 3366 LUSERNA NERO LUNA NEW 	●	●		2	●	CN	1

	DÉCOR	ÉPAISSEUR			G	ÉP	CŒUR	G
		19 mm	39 mm	59 mm				
LES PIERRES	ARPA 3410 MUNÉ GREY LOSA 	●	●	●	3	●	CN	1
							CA	3
	ARPA 3412 VOYAGE BRONZE URBAN 	●	●	●	2			
	ARPA 3413 VOYAGE SILVER URBAN 	●	●	●	2			
	ARPA 3420 CALIPSO LOSA 	●	●	●	3	●	CN	1
	ARPA 3446 PULPIS DARK KER 	●	●		3			
	ARPA 3447 PULPIS LIGHT KER 	●	●		3			
	ARPA 3449 YULE WHITE KER 	●	●		3	●	CN	1
							CA	3
	ARPA 3451 KANDIA WHITE KER 	●	●		3	●	CN	1
							CA	3
	ARPA 3457 ROX BLACK KER 	●	●		3			
ARPA 3476 MARMO ELITE KER 	●	●	●	3	●	CN	1	

	DÉCOR	ÉPAISSEUR			G	ÉP	CŒUR	G
		19 mm	39 mm	59 mm				
LES PIERRES	LAMICOLOR 5547 STATUARIO SHIKI 	●	●		2	●	CB	3
	LISSE							
	LAMICOLOR 5547 STATUARIO PLAMKY 	●	●		2			
	LAMICOLOR 5563 ORIENTAL PLAMKY 	●	●		3			
	LAMICOLOR 6074 OROBICO PLAMKY 	●	●	●	2	●	CN	1
	LAMICOLOR 6075 PALLADIO PLAMKY 	●	●	●	2	●	CN	1
							CA	3
	LAMICOLOR 6087 OLYMPO VELVET2 	●	●		2	●	CN	1
							CA	3
	LAMICOLOR 6090 KASPIO ARGENTO FLASH 	●	●		2			
	PURICELLI 6019 MARMO BIANCO GHOST 					●	CB	3
PROCHAINEMENT								
PROCHAINEMENT								

DÉCOR	ÉPAISSEUR			G	ÉP	CŒUR	G
	19 mm	39 mm	59 mm				
FENIX ARPA 0029 BIANCO MALÉ FENIX NTM 	●	●		4			
ARPA 0030 BIANCO ALASKA FENIX NTM 	●	●		4	●	CB	4
ARPA 0032 BIANCO KOS FENIX NTM 	●	●	●	4	●	CB	4
				5			
ARPA 0717 CASTORO OTTAWA FENIX NTM 	●	●		4	●	CN	2
ARPA 0718 GRIGIO LONDRA FENIX NTM 	●	●		4	●	CN	2
ARPA 0720 NERO INGO FENIX NTM 	●	●		4	●	CN	2
				5			
ARPA 0724 GRIGIO BROMO FENIX NTM 	●	●		4			
				5			
ARPA 0725 GRIGIO EFESO FENIX NTM 	●	●		4			
ARPA 0748 BEIGE ARIZONA FENIX NTM 	●	●		4			
ARPA 0749 CACAO ORINOCO FENIX NTM 	●	●	●	4	●	CN	2
				5			

DÉCOR	ÉPAISSEUR			G	ÉP	CŒUR	G
	19 mm	39 mm	59 mm				
FENIX ARPA 0750 VERDE COMODORO FENIX NTM 	●	●	●	4	●	CN	2
				5			
ARPA 0751 ROSSO JAPUR FENIX NTM 	●	●	●	4	●	CN	2
				5			
ARPA 0752 GRIGIO ANTRIM FENIX NTM 	●	●		4			
ARPA 0754 BLU FES FENIX NTM 	●	●		4	●	CN	2
				5			
ARPA 2628 ZINCO DOHA FENIX NTM 	●	●		4			
ARPA 2629 BRONZO DOHA FENIX NTM 	●	●	●	4			
ARPA 2630 PIOMBO DOHA FENIX NTM 	●	●		4	●	CN	2
ARPA 2638 TITANIO DOHA FENIX NTM 	●	●	●	4	●	CN	2
PROCHAINEMENT							
PROCHAINEMENT							

TARIF PLANS DE TRAVAIL

Dimensions maximales 4150 mm x 1280 mm
Chant ABS avant inclus (sauf compact)



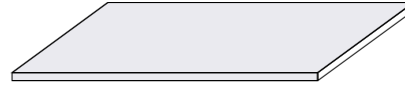
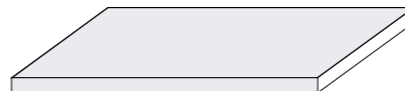

ÉPAISSEUR 12 MM COMPACT		REF.	PROF.	POINTS m/l				
GROUPES				ZERO	1	2	3	4
	PTC40	240 - 400	189	200	265	290	338	
	PTC64	401 - 640	245	258	385	424	500	
	PTC78	641 - 780	300	315	454	499	597	
	PTC90	781 - 900	350	365	514	568	679	
	PTC128	901 - 1280	440	454	702	772	936	
TOUJOURS DOUBLE FACES DÉCORS 4 CHANT POLIS								
* ÉPAISSEUR 19 MM STRATIFIÉ		REF.	PROF.	POINTS m/l				
GROUPES				ZERO	1	2	3	4
	PT40-19	0 - 400	84	95	98	103	115	
	PT65-19	401 - 650	108	124	128	135	170	
	PT90-19	651 - 900	160	167	172	180	228	
	PT120-19	901 - 1200	190	200	208	220	295	
	PT128-19	1201 - 1280	230	240	250	280	355	
* ÉPAISSEUR 39 MM STRATIFIÉ		REF.	PROF.	POINTS m/l				
GROUPES				ZERO	1	2	3	4
	PT40-39	0 - 400	99	109	112	115	132	
	PT65-39	401 - 650	114	138	142	147	186	
	PT90-39	651 - 900	168	180	191	197	238	
	PT120-39	901 - 1200	217	230	238	250	327	
	PT128-39	1201 - 1280	266	277	287	300	365	
* ÉPAISSEUR 59 MM STRATIFIÉ		REF.	PROF.	POINTS m/l				
GROUPES				ZERO	1	2	3	4
	PT40-59	0 - 400	125	150	162	170	180	
	PT65-59	401 - 650	155	180	190	198	235	
	PT90-59	651 - 900	205	227	238	248	273	
	PT120-59	901 - 1200	250	260	268	278	350	
	PT128-59	1201 - 1280	300	315	328	338	400	

* STRATIFIE DOUBLE FACE PLUS VALUE + 35% (CHANT ABS AVANT ET ARRIÈRE INCLUE)

ÉPAISSEUR 19 MM STRATIFIÉ		REF.	PROF.	POINTS m/l				
GROUPE				5				
	PTCI64-19	600 - 640	320					
	PTCI80-19	641 - 800	471					
	PTCI128-19	801 - 1280	531					
STRATIFIÉ FENIX FULL COLOR 1,2 mm								
ÉPAISSEUR 39 MM STRATIFIÉ		REF.	PROF.	POINTS m/l				
GROUPE				5				
	PTCI64-19	600 - 640	380					
	PTCI80-19	641 - 800	531					
	PTCI128-19	801 - 1280	593					
STRATIFIÉ FENIX FULL COLOR 1,2 mm								

TARIF CRÉDENCES

ÉPAISSEUR 12 MM COMPACT		REF.	PROF.	POINTS m/l				
GROUPES				ZERO	1	2	3	4
	PCC24	50 - 240	137	150	190	200	235	
	PCC30	241 - 300	150	167	225	243	280	
	PCC40	301 - 400	189	200	265	290	338	
	PCC64	401 - 640	245	258	385	424	500	
	PCC78	641 - 780	300	315	454	499	597	
	PCC90	781 - 900	350	365	514	568	679	
	PCC128	901 - 1280	440	454	702	772	936	
* ÉPAISSEUR 13 MM STRATIFIÉ		REF.	DESCRIPTION	POINTS m²				
GROUPES				ZERO	1	2	3	4
	PR1-13	1 FACE DÉCOR + 4 CHANTS ABS	238	248	254	262	307	

* STRATIFIE DOUBLE FACE PLUS VALUE + 35%

MINIMUM DE FACTURATION 0,30 m²

TARIF PLAN DE TRAVAIL FOLDING

A

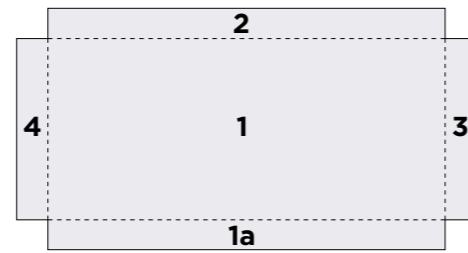
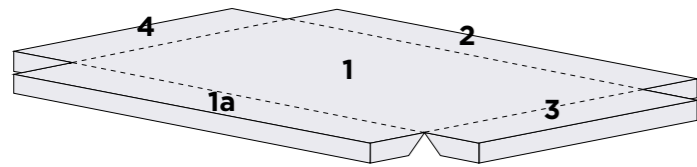

B

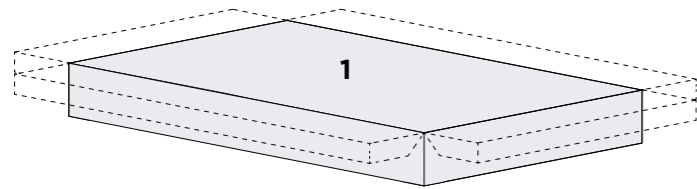

C

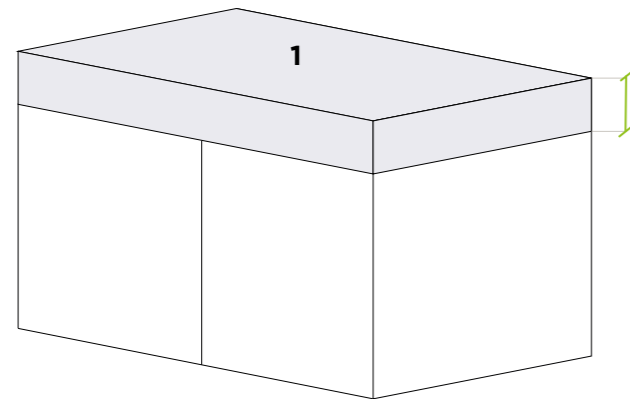

Dimension minimale et maximale de la retombée:
De 20 mm à 120 mm

FORMULE DE CALCUL POUR PROFONDEUR/LONGUEUR

PROFONDEUR: $(P1 + P1a) + P2$ en option → EX.: $640(P1) + 80(P1a) + 80(P2) = 800$ mm
 LONGUEUR: $L1 + L3$ en option + $L4$ en option → EX.: $2000(L1) + 80(L3) + 80(L4) = 2160$ mm

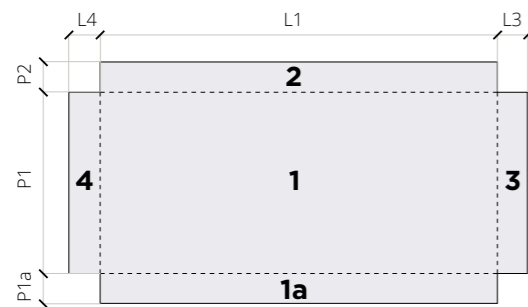

ATTENTION:

Les dimensions cumulées de $P1a + P1 + P2$ ne doivent jamais excéder 1280 mm

Les dimensions cumulées de $L4 + L1 + L3$ ne doivent jamais excéder 4150 mm.

ÉPAISSEUR 12 MM COMPACT		REF.	PROF.	POINTS m/l				
GROUPES				ZERO	1	2	3	4
	PTCF40	240 - 400	489	500	565	590	638	
	PTCF64	401 - 640	545	558	685	724	800	
	PTCF78	641 - 780	600	615	754	799	897	
	PTCF90	781 - 900	550	665	814	868	979	
	PTCF128	901 - 1280	740	754	1002	1072	1236	

ÉPAISSEUR 19 MM STRATIFIÉ		REF.	PROF.	POINTS m/l				
GROUPES				ZERO	1	2	3	4
	PTF40-19	0 - 400	384	395	398	403	415	
	PTF65-19	401 - 650	408	424	428	435	470	
	PTF90-19	651 - 900	460	467	472	480	528	
	PTF120-19	901 - 1200	490	500	508	520	595	
	PTF128-19	1201 - 1280	530	540	550	580	655	







ÉPAISSEUR 19 MM STRATIFIÉ		REF.	PROF.	POINTS m/l				
GROUPE				5				
	PTCI64-19	600 - 640		620				
	PTCI80-19	641 - 800		771				
	PTCI128-19	801 - 1280		831				

EMBALLAGE SPÉCIAL		REF.	PROF.	POINTS m/l				
	STRUCTURE EN BOIS	EMSPPTCI	0 - 1280	77				

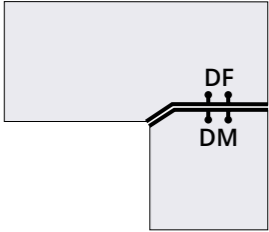

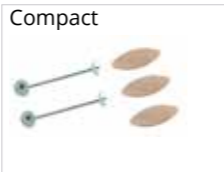
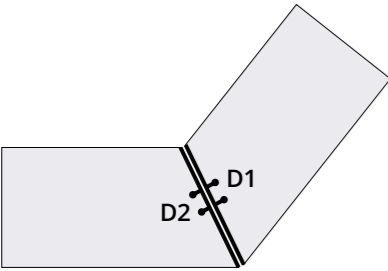
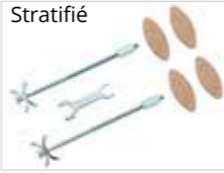
USINAGES COMPATIBLES AVEC LES COTES EN FOLDING: DF, DM, D1, D2, D3, D4, XA, XB, XC, XD

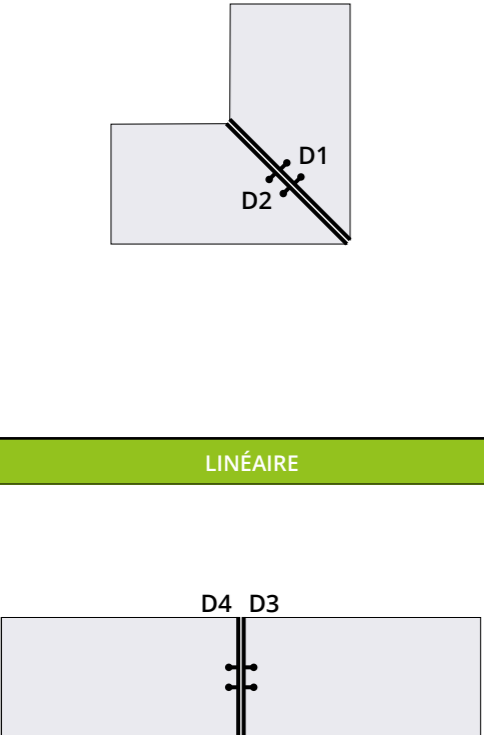
DIMENSIONS MAXIMALES DES PANNEAUX INCLUANT LES RETOMBÉES: 4150 X 1280 mm

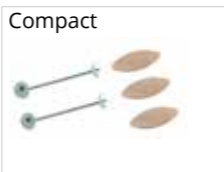
ASSEMBLAGES PLANS DE TRAVAIL

MÂLE - FEMELLE	REF.	DESCRIPTION	U.M.	P. COMPACT	P. STRATIFIÉ
	DF	DÉCOUPE FEMELLE	Unité	130	61
	DM	DÉCOUPE MÂLE	Unité	130	61
	Quincaillerie incluse Stratifié  Compact 				
ANGLE VARIABLE	REF.	DESCRIPTION	U.M.	P. COMPACT	P. STRATIFIÉ
	D1	ANGLE VARIABLE	Unité	130	61
	D2	ANGLE VARIABLE	Unité	130	61
	Quincaillerie incluse Stratifié  Compact 				
	D3	LINÉAIRE	Unité	130	61
	D4	LINÉAIRE	Unité	130	61
	Quincaillerie incluse Stratifié  Compact 				

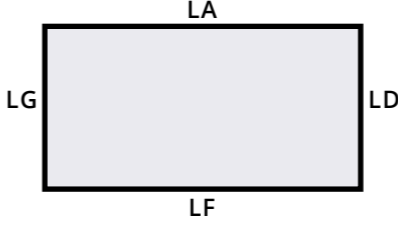
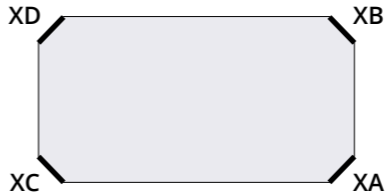
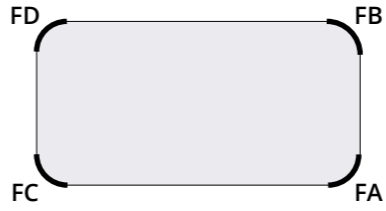
OPTIONS D'USINAGE PLANS DE TRAVAIL

CHANTS ABS	REF.	DESCRIPTION	U.M.	P. COMPACT	P. STRATIFIÉ
	LD	CHANTS ABS DROIT	Unité	30	30
	LG	CHANTS ABS GAUCHE	Unité	30	30
	LA	CHANTS ABS ARRIÈRE	m/l	30	30
	LF	CHANTS ABS AVANT	m/l	30	Inclus
COIN CHANFREINÉ	REF.	DESCRIPTION	U.M.	P. COMPACT	P. STRATIFIÉ
	XA	CHANFREIN AVANT D.	Unité	90	60
	XB	CHANFREIN ARRIÈRE D.	Unité	90	60
	XC	CHANFREIN AVANT G.	Unité	90	60
	XD	CHANFREIN ARRIÈRE G.	Unité	90	60
COIN ARRONDI	REF.	DESCRIPTION	U.M.	P. COMPACT	P. STRATIFIÉ
 <p>STRATIFIÉ: RAYON MIN. 30 mm COMPACT: RAYON MIN. 10 mm</p>	FA	ARRONDI AVANT D.	Unité	107	60
	FB	ARRONDI ARRIÈRE D.	Unité	107	60
	FC	ARRONDI AVANT G.	Unité	107	60
	FD	ARRONDI ARRIÈRE G.	Unité	107	60
DÉCOUPE ANGLE 90° + ABS	REF.	DESCRIPTION	U.M.	P. COMPACT	P. STRATIFIÉ
	DP90°	DÉCOUPE ANGLE 90° + ABS	Unité	/	150

OPTIONS D'USINAGE PLANS DE TRAVAIL

FORME SPÉCIAL + ABS	REF.	DESCRIPTION	U.M.	P. COMPACT	P. STRATIFIÉ
	DSFL	FORME SPÉCIAL + ABS	Unité	410	410
TABLE DEMI-RONDE + ABS	REF.	DESCRIPTION	U.M.	P. COMPACT	P. STRATIFIÉ
	FG	TABLE DEMI-RONDE + ABS	Unité	240	240
TABLE RONDE + ABS	REF.	DESCRIPTION	U.M.	P. COMPACT	P. STRATIFIÉ
	FH	TABLE RONDE + ABS	Unité	334	334
TROU DU ROBINET	REF.	DESCRIPTION	U.M.	P. COMPACT	P. STRATIFIÉ
	TRRC	TROU DU ROBINET ÉTANCHE	Unité	46	46
					Résine de protection incluse

DÉCOUPES	REF.	DESCRIPTION	U.M.	P. COMPACT	P. STRATIFIÉ
	DEVPC	DÉCOUPE STANDARD ÉVIER/ PLAQUE	Unité	/	60
	DEVPCF	DÉCOUPE POSE À FLEUR ÉVIER/ PLAQUE + RÉSINE DE PROTECTION	Unité	/	340
	DEVPC	DÉCOUPE STANDARD ÉVIER/ PLAQUE	Unité	90	/
	DEVPCFC	DÉCOUPE POSE À FLEUR ÉVIER/ PLAQUE	Unité	107	/
	DEVPOLC	DÉCOUPE POSE ÉVIER SOUS-PLAN	Unité	107	/
DEVPCFC - DEVPC RAYON MIN 7,5 mm DEVPOLC RAYON MIN 10 mm					
DÉFONÇAGE ÉGOUTTOIR	REF.	DESCRIPTION	U.M.	P. COMPACT	P. STRATIFIÉ
	DEGEVC	5 RAINURES DE DRAINAGE	Unité	240	/
NON COMPATIBLE AVEC CUVE INTÉGRÉ					
DÉCOUPE POUR RÉSERVE	REF.	DESCRIPTION	U.M.	P. COMPACT	P. STRATIFIÉ
	DCB	CHANT BRUT R10	Unité	78	/
	DCP	CHANT POLI R10	Unité	150	/
	DPR	CHANT BRUT 90°	Unité	/	78

ASSEMBLAGES JAMBAGES

ILOT - JAMBAGE	REF.	DESCRIPTION	U.M.	P. COMPACT	P. STRATIFIÉ	Q. INCLUDE
	UJ	3 CHANTS ABS + CHANTS PROTECTION BAS + PIEDS	Unité	/	150	
ILOT - JAMBAGE45°	REF.	DESCRIPTION	U.M.	P. COMPACT	P. STRATIFIÉ	Q. INCLUDE
	UJ45	3 CHANTS ABS + CHANTS PROTECTION BAS + PIEDS JAMBAGE NON PORTEUR CONSIDÉRER L'ÉPAISSEUR DU PLAN	Unité	235	235	

OPTIONS D'USINAGE JAMBAGES

PIEDS	REF.	DESCRIPTION	P [unité]	QUINCAILLERIES INCLUSE
	UPS	PIEDS RÉGLABLES STRATIFIÉ UNIQUEMENT	78	

OPTIONS D'USINAGE CRÉDENCES

DÉCOUPE SPECIALE + ABS	REF.	DESCRIPTION	U.M.	P
	DSCR	DÉCOUPE SPECIALE + ABS	Unité	150

OPTIONS D'USINAGE ÉTAGÈRES

ÉTAGÈRES	REF.	PROF.	Qty.	U.M.	P
	USEC	0 - 800	2	Unité	78 * INCLUS
		801 - 1500	+1	Unité	39
		1501 - 2500	+2	Unité	78
		2501 - 3500	+3	Unité	117
		3501 - 4180	+4	Unité	156

Poids maxi 15kg/ fixation
Profondeur étagères min 200 max 350 (mm)
Épaisseur étagères 39 et 59 (mm)

QUINCAILLERIES INCLUSE

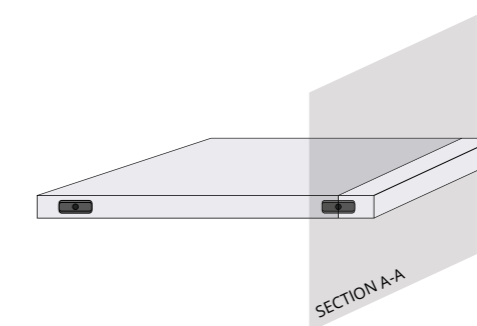

ÉVIERS / VASQUES

ÉVIERS DE CUISINE



EMSPPTCI EMBALLAGE SPÉCIAL: STRUCTURE EN BOIS 77 PTS m/l

Coloris cuves	
Fenix	Elleci
0032	0749
0720	0751
0724	0750
0754	
	K96
	KM5
	K86
	Edge sinks

CUISINE	COLORIS FENIX	REF.	DIM.	PTS.
		EVFX50	500X400	1225
		EVFX72	720X400	1375
				

CUISINE	EDGE SINKS - INOX	REF.	DIM.	PTS.
		EVINX54	540X400	1225
		EVINX76	760X400	1375

CUISINE	ELLECI	REF.	DIM.	PTS.
		EVL40	400X400	785
		EVL50	500X400	835
				

VASQUES SALLE DE BAIN

EMSPPTCI EMBALLAGE SPÉCIAL: STRUCTURE EN BOIS 77 PTS m/l

SALLE DE BAIN	ELLECI	REF.	DIM.	PTS.
		LAVLC48	480X340	660
		LAVLC64	640X340	700
				

SALLE DE BAIN	COLORIS FENIX	REF.	DIM.	PTS.
		LAVFX52	520X340	825
		LAVFX68	680X340	875
				

INTEGRATION IMPOSSIBLE AVEC LES DECORS UNIS ET LES STRATIFIES DU GROUPE ZERO

ÉVIERS DE CUISINE TOPSTAR EN COMPACT

EMSPPTCI EMBALLAGE SPÉCIAL: STRUCTURE EN BOIS 77 PTS m/l

CUISSINE	CUVE COMPACT		REF.	DIMENSIONS	POINTS			
	GROUPES				ZERO - 1	2	3	4
		CCOM40	400X400	1165	1245	1290	1370	
CCOM54		500X400	1230	1315	1355	1440		
CCOM70		710X400	1295	1385	1420	1510		
CUVE COMPACT AVEC ÉGOUTTOIR		REF.	DIMENSIONS	POINTS				
GROUPES				ZERO - 1	2	3	4	
	CCOM100	1000X400	1964	2265	2340	2475		
							Dimensions vasque: 500x400	

FOND DE LA CUVE EN INOX

FOND DE LA CUVE COMPACT	DIM.	REF.	PTS
	400X400	FCCOM	290
	500X400		
	710X400		

ÉVIERS DE CUISINE EN INOX FOSTER



CUISSINE	QUADRA 1	REF.	DIM.	PTS.	CUISSINE	S4001	REF.	DIM.	PTS.
		ECFQ96	960X400	2365			ECFS471	710X400	1740
QUADRA 2		REF.	DIM.	PTS.					
	ECFQMI71	710X400	1940						
QUADRA 3		REF.	DIM.	PTS.					
	ECFQMI50	500X400	1710						
QUADRA 4		REF.	DIM.	PTS.					
	ECFQ50	500X400	1405						

ÉVIERS POUR POSE À FLEUR UNIQUEMENT, COMPATIBLES AVEC USINAGES DEVPCF ET DEVPCFC

ÉVIERS DE CUISINE EN INOX FOSTER

CUISINE	KE 1	REF.	DIM.	PTS.	CUISINE	MASTER 2BD - 2BG	REF.	DIM.	PTS.
		ECFKE71	710X400	990			ECFMA111	1110X400	1585
	KE 2	REF.	DIM.	PTS.		MASTER BD - BG	REF.	DIM.	PTS.
		ECFKE50	500X400	775			ECFMA815	815X400	1360
KE 3	REF.	DIM.	PTS.		ECFKE40	400X400	735		

ÉVIERS POUR POSE À FLEUR UNIQUEMENT, COMPATIBLES AVEC USINAGES DEVPCF ET DEVPCFC

MITIGEURS DE CUISINE FOSTER



CUISINE	DELTA	REF.	POINTS	CUISINE	DELTA PLUS	REF.	POINTS
		MICFDE	440			MICFDEP	620
CUISINE	OMEGA	REF.	POINTS	CUISINE	OMEGA PLUS	REF.	POINTS
		MICFOM	525			MICFOMP	730
CUISINE	LORENZO	REF.	POINTS	CUISINE	NYC	REF.	POINTS
		MICFLO	685			MICFNY	795
CUISINE	ARSENIO	REF.	POINTS	CUISINE	FLAT	REF.	POINTS
		MICFAR	1155			MICFFL	1165

EGOUTTOIR À VAISSELLE GRAND	DIM.	REF.	PTS
	409X417	ACEVG	415
			

EGOUTTOIR / BAC GRAND	DIM.	REF.	PTS
	409X417	ACEBAG	415
			

EGOUTTOIR MIXTE PETIT	DIM.	REF.	PTS
	417X280	ACEMXP	285
			

EGOUTTOIR À VAISSELLE PETIT	DIM.	REF.	PTS
	417X280	ACEVP	285
			

BAC PETIT	DIM.	REF.	PTS
	417X280	ACBAP	240
			

KIT SABOT	DIM.	REF.	PTS
	ÉP. 20 mm ÉP. 40 mm	KITSAB	75
			

TOUS LES PRIX S'ENTENDENT À L'UNITÉ

ASSEMBLAGE PLAN STRATIFIÉ	REF.	PTS
	QASPP	26

ASSEMBLAGE PLAN COMPACT	REF.	PTS
	QACPP	26

ASSEMBLAGE JAMBAGE STRATIFIÉ	REF.	PTS
	QASPJ	26

PIEDS RÉGLABLES	REF.	PTS
	PDSR	26

ASS. JAMBAGE COMPACT DÉC.45°	REF.	PTS
	QACPJ45	26

ASS. JAMBAGE STRATIFIE DÉC.45°	REF.	PTS
	QASPJ454	26
ÉP. 40/60 mm		

ASS. JAMBAGE STRATIFIE DÉC.45°	REF.	PTS
	QASPJ452	26
ÉP. 20 mm		

SUPPORTS D'ÉTAGÈRE CACHÉS	REF.	PTS
	SEC	26

CHANT EN ABS	REF.	PTS m/l
	CHABS	4,50

PANNEAU COMPACT



Le Compact, disponible en épaisseur de 12 mm, est composé de plusieurs feuilles de papier kraft imprégnées de résine et assemblées à haute pression. Le cœur visible entre ses deux faces décoratives est disponible en noir, blanc, ou assorti au décor choisi. Il peut être également plaqué avec un chant ABS assorti. Utilisable pour tout plan de travail et crédence, le compact garantit une facilité d'entretien optimale, grâce à sa surface identique à celle d'un stratifié HPL. Sa haute densité lui confère une résistance exceptionnelle à l'humidité et aux chocs. La caractéristique d'imputrescibilité permet même d'intégrer des cuves. Pour absorber les dilatations potentielles, il est recommandé de laisser un espace de 3 à 5 mm entre le plan de travail et le mur. Vous pouvez obtenir des fiches outils pour simplifier la pose en contactant notre service commercial sur simple demande.

UTILISATION ET CARACTÉRISTIQUES TECHNIQUES

PLAN DE TRAVAIL, JAMBAGES

- Dimension mini usinable 240 x 560 mm
- Dimension maxi usinable 1280 x 4150 mm

CRÉDENCES

- Dim min chanfrein 3 côtés: L 560 mm x H 50 mm
- Dim min chanfrein 4 côtés: L 560 mm x H 240 mm
- Dim min pour placage avec chant ABS: H 80 mm

Les chants chanfreinés sont effectués sans surcharge de prix, merci de les indiquer sur votre schéma.

PANNEAU STRATIFIÉ

Les panneaux de stratifié haute pression HPL sont le résultat d'un processus de production qui prévoit l'assemblage de trois éléments principaux: La feuille de stratifié, obtenue à travers la pression du papier kraft et du papier décoratif, imprégné de résine et recouvert avec un film transparent de protection des décors imprimés. Le panneau de particules hydrofuge, offrant une résistance accrue à l'humidité et une durabilité optimale, dont la densité moyenne est de 535 kgs/m³. Et enfin, la feuille de stratifié en contrebalancement, blanche pour les panneaux en simple face ou assortie à la surface pour les panneaux en double face décor. Cette configuration en fait un choix optimal pour les plans de travail, offrant une résistance remarquable aux tâches ménagères courantes telles que les éclaboussures d'eau et les contacts avec des aliments. La gamme de couleurs disponible est élaborée en tenant compte des dernières tendances, en mettant la priorité sur les tonalités inspirées des matériaux purs et naturels tels que le marbre, la pierre, le bois.

UTILISATION ET CARACTÉRISTIQUES TECHNIQUES

PLAN DE TRAVAIL, JAMBAGES

- Support: Panneau de particule Hydrofuge ÉP. 19 - 39 - 59 mm
- Stratifié recto: Stratifié Décor
- Stratifié verso: Stratifié Blanc de contrebalancement ou Stratifié Décor pour double face
- Chant ABS
- Dimension maximales 1280mm - 4150 mm

CRÉDENCES

- Support: Panneau de particule non Hydrofuge ÉP. 13 mm
- Stratifié recto: Stratifié Décor
- Stratifié verso: Stratifié Blanc de contrebalancement ou Stratifié Décor pour double face
- Chant, 4 côtés ABS d'office
- Dimension maximales 1280mm - 4150 mm - Les Métaux Longueur maximum 3050 mm

CUVES INTEGRES ES OU SOUS PLAN FENIX

La cuve FENIX KITCHEN SINKS est insérée par le dessous et fixée au plan de travail de deux manières différentes: sous-plan pour plans de travail en compact et FENIX ou affleurée pour plans de travail en stratifiés et FENIX collé sur support.

LÉGENDE POUR LA POSE:

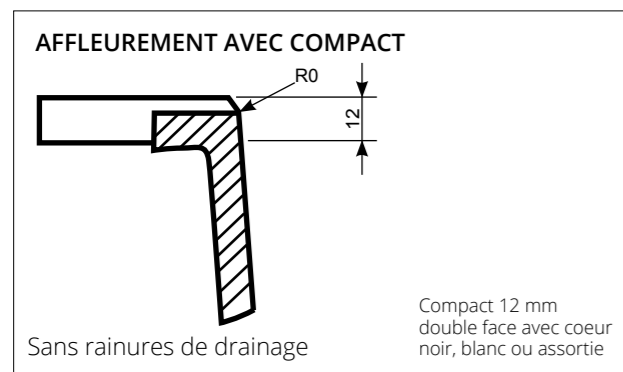
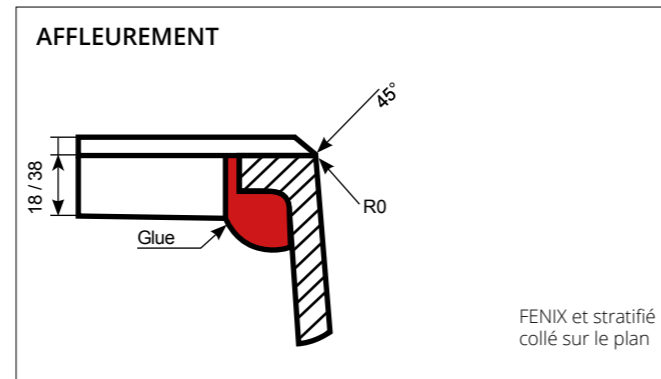
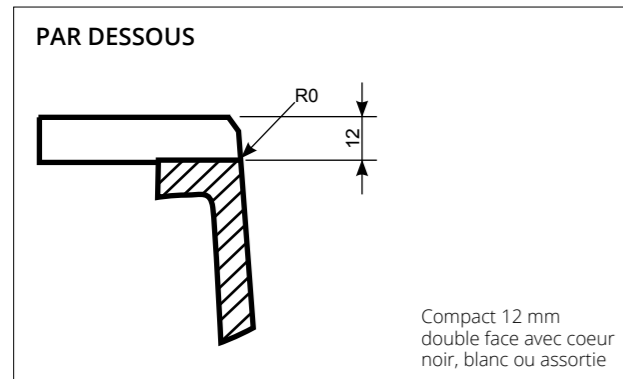

- PAR DESSOUS** → sous-plan (compact uniquement)
AFFLEUREMENT → intégration sur stratifié
AFFLEUREMENT AVEC COMPACT → intégration sur compact

La cuve FENIX KITCHEN SINKS est insérée par le dessous et fixée au plan de travail de deux manières différentes : en sous-plan pour les plans de travail en compact et FENIX, ou affleurée pour les plans de travail en stratifiés et FENIX collés sur support. La collection d'éviers de cuisine FENIX INTEGRATED SOLUTIONS KITCHEN SINKS incarne un choix élégant et harmonieux, mariant performances et esthétique. Conçue spécifiquement pour la production d'éviers, elle est constituée d'un mélange de nanoparticules céramiques et de six résines acryliques innovantes. Sa composition spéciale confère à l'évier une résistance exceptionnelle aux impacts et aux chocs thermiques. Sa surface lisse permet un écoulement rapide de l'eau, créant un « effet lotus » qui facilite le nettoyage. La protection anti-UV préserve l'évier des effets de la décoloration au fil du temps. Un choix qui allie élégance, performances, et durabilité.

LARGE Cuve intégrée à fleur

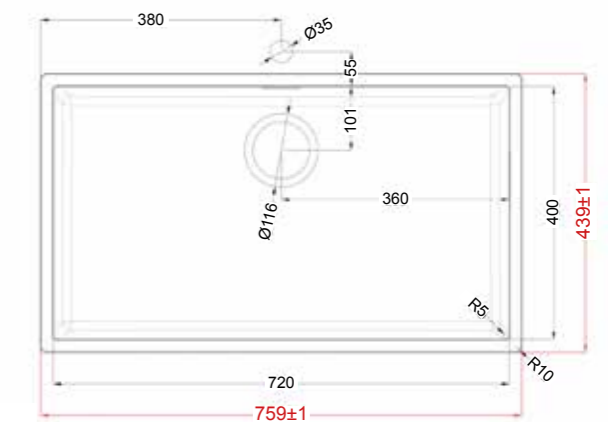
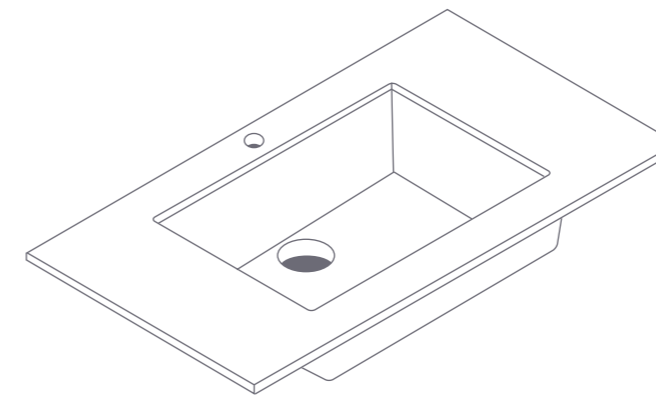

KIT D'ÉVIER

Système de bonde encastrable
Trop-plein rectangulaire extra-compact
Siphon

DIMENSIONS

Cuve 720 x 400 mm
Long. min. du P.T 800 mm

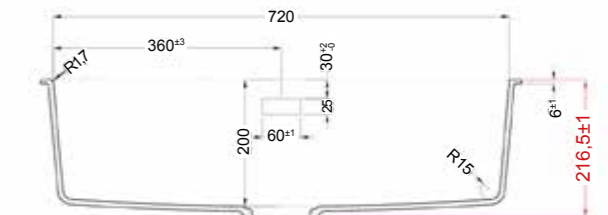

MEDIUM Cuve intégrée à fleur

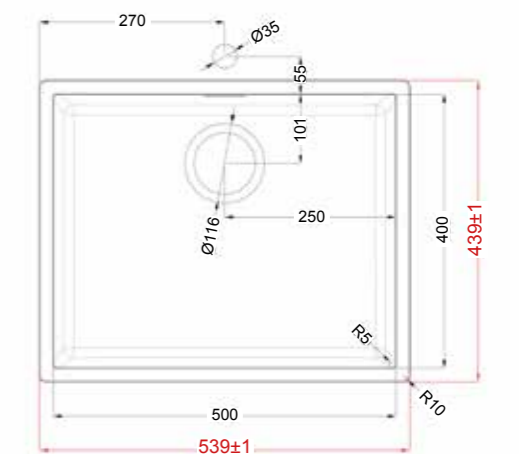
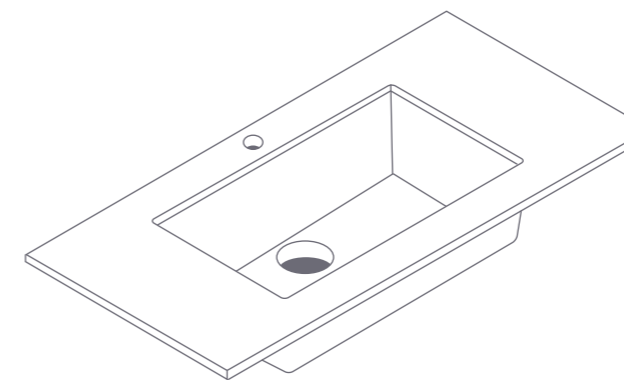

KIT D'ÉVIER

Système de bonde encastrable
Trop-plein rectangulaire extra-compact
Siphon

DIMENSIONS

Cuve 500 x 400 mm
Long. min. du P.T 600 mm

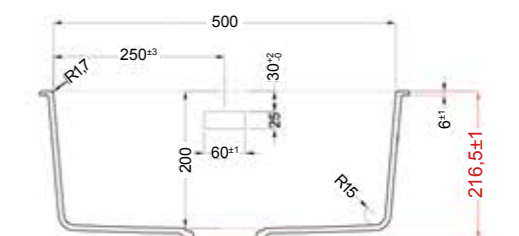

CUVES INTEGRES ES OU SOUS PLAN ELLECI

La cuve ELLECI KITCHEN SINKS est insérée par le dessous et fixée au plan de travail de deux manières différentes: Sous-plan pour plans de travail en compact ou affleurée sur les plans de travail en stratifiés.

LÉGENDE POUR LA POSE:

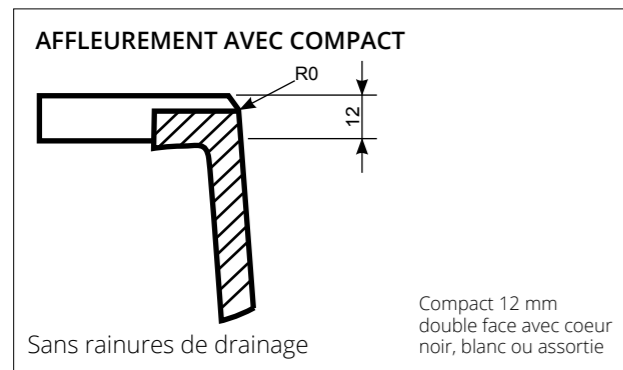
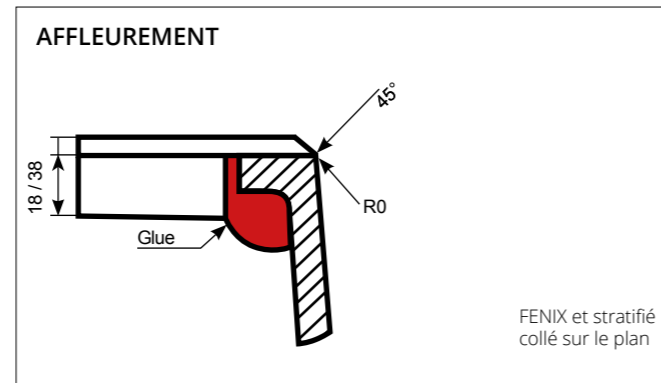
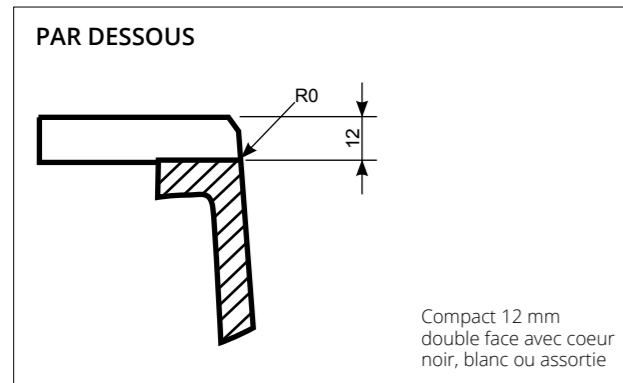

- PAR DESSOUS** → sous-plan (compact uniquement)
AFFLEUREMENT → intégration sur stratifié
AFFLEUREMENT AVEC COMPACT → intégration sur compact

KERATEK PLUS est un matériau innovant, composé de pierre naturelle, de résine acrylique et de nanoparticules de céramique. Il est produit à l'aide d'une nouvelle technologie qui permet de compacter au maximum la surface, ce qui la rend résistante et lui confère un rendu des couleurs élevé. L'évier Keratek Plus sera donc lisse au toucher, ce qui facilitera le nettoyage. Grâce à la nouvelle technologie, le quartz utilisé est capable de former des liaisons plus fortes avec les six résines acryliques employées dans la production, ce qui rend l'évier beaucoup plus compact et plus lisse que le Granitek. Un évier fabriqué en Keratek Plus sera donc plus hydrofuge, plus durable et encore plus facile à nettoyer.

LARGE Cuve intégrée à fleur

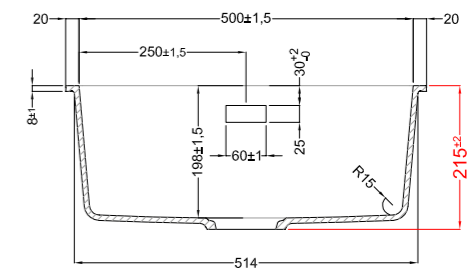
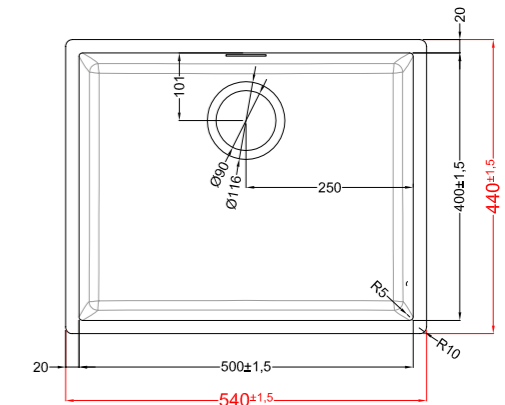
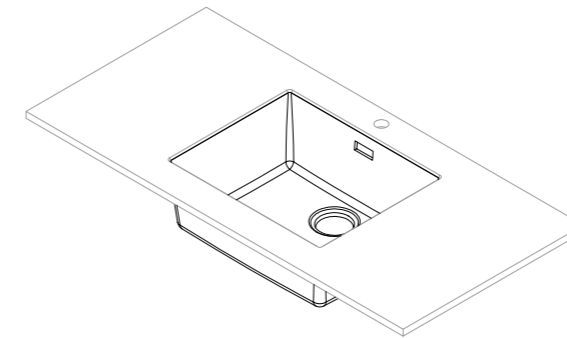

KIT D'ÉVIER

Système de bonde encastrable
 Trop-plein rectangulaire extra-compact
 Siphon

DIMENSIONS

Cuve 500 x 400 x 198 mm
 Long. min. du P.T 600 mm

MEDIUM Cuve intégrée à fleur

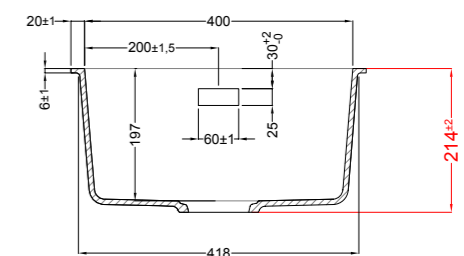
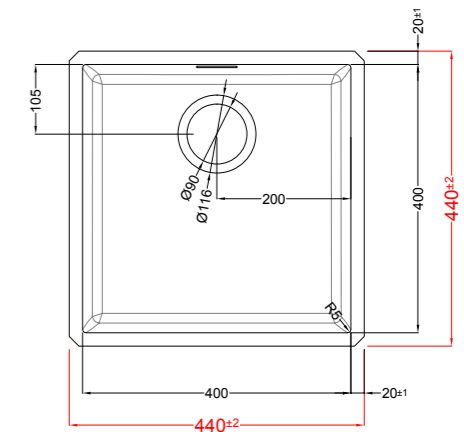
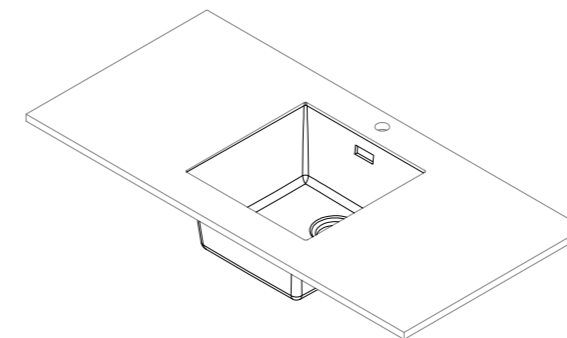

KIT D'ÉVIER

Système de bonde encastrable
 Trop-plein rectangulaire extra-compact
 Siphon

DIMENSIONS

Cuve 400 x 400 x 197 mm
 Long. min. du P.T 600 mm

CUVES INTEGREES EN INOX EDGESINKS

Le seul évier en inox parfaitement intégrable à nos plans de travail en stratifié HPL et FENIX. Fort de 30 ans d'expérience en conception d'éviers de cuisine, EdgeSinks™ lance un nouveau système qui révolutionne la relation entre évier et plan de travail. La nouvelle collection EdgeSinks™ est le résultat d'une recherche technologique qui a permis de développer un produit innovant tant d'un point de vue esthétique que fonctionnel. Grâce à une méthode particulière de construction et d'intégration, nous obtenons une continuité parfaite entre le plan de travail et l'évier, résultant en un impact visuel tactile et élégant. Les éviers ont une large épaisseur avec un rayon intérieur d'environ 15 mm permettant un nettoyage précis. Ils sont également disponibles dans la plupart des dimensions.

- Intégration parfaite à nos stratifiés
- Hautement hygiénique
- Sans silicone
- Hautement esthétique
- Entretien facile
- Angles de 15 mm de rayon

- Acier inoxydable 304, 1,2mm
- Trop-plein
- Surface acier finition satiné brossé
- Lignes d'écoulement fonctionnelles
- Rebords en matrice résineuse usinée 25 mm
- Evacuation de 90 mm de largeur

LÉGENDE POUR LA POSE:

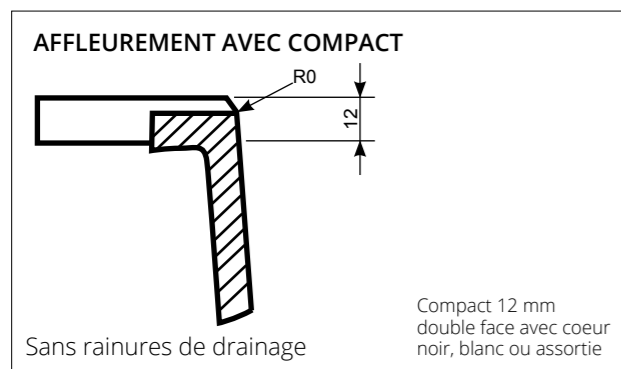
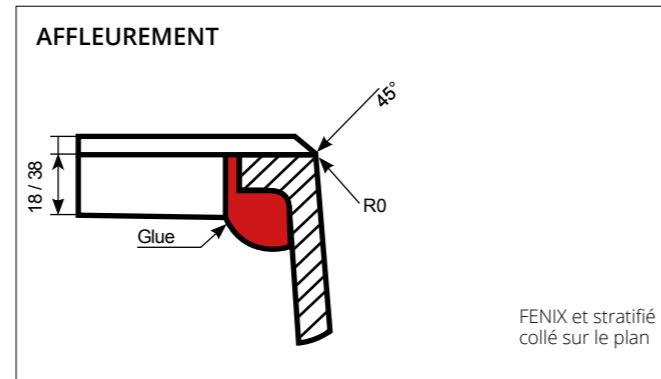
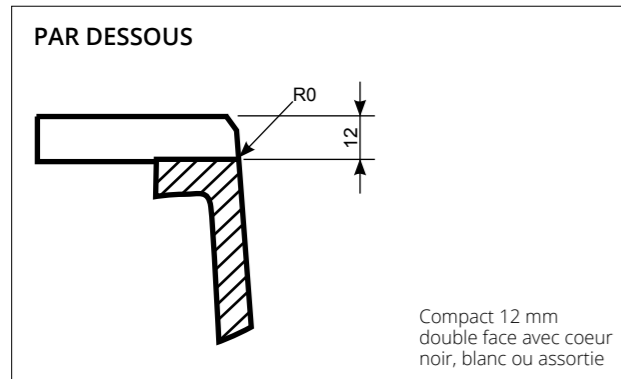

- PAR DESSOUS** → sous-plan (compact uniquement)
AFFLEUREMENT → intégration sur stratifié
AFFLEUREMENT AVEC COMPACT → intégration sur compact

LARGE Cuve integree à fleur

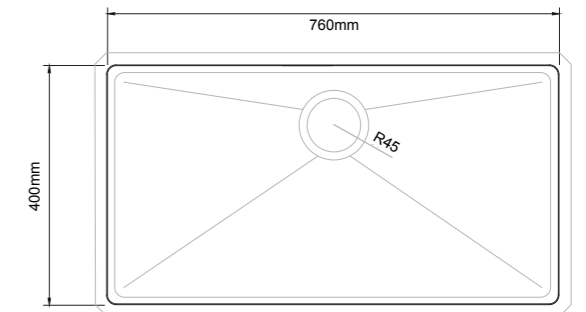
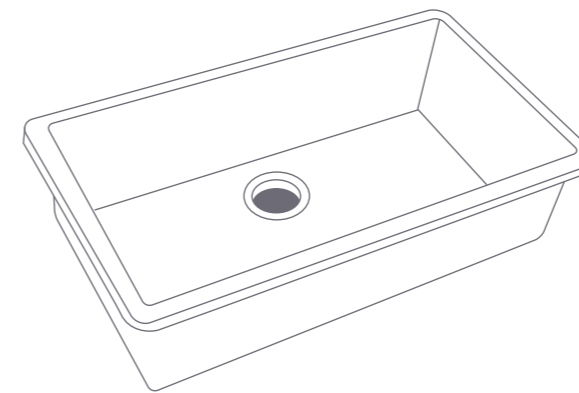

KIT D'ÉVIER

Kits évacuation et trop-plein inclus

DIMENSIONS

Cuve 760 x 400 x 200 mm
 Dimensions cuve extérieure 920 x 580 x 300 mm
 Poids 7,9 kg

MEDIUM Cuve integree à fleur

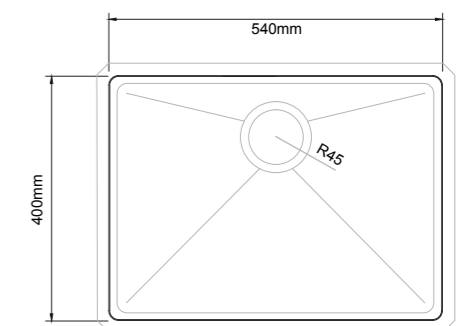
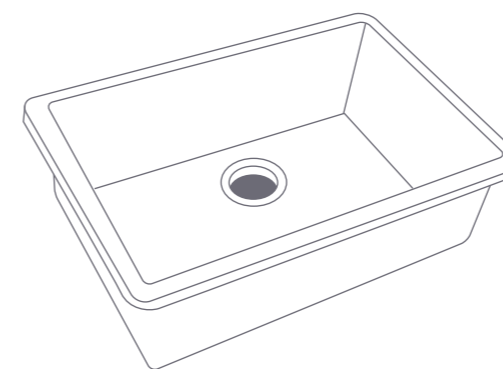

KIT D'ÉVIER

Kits évacuation et trop-plein inclus

DIMENSIONS

Cuve 540 x 400 x 200 mm
 Dimensions cuve extérieure 710 x 580 x 300 mm
 Poids 7,9 kg

CUVES INTEGRES EN COMPACT TOPSTAR

La cuve en compact stratifié présente une intégration optimale avec les plans de travail, offrant une solution robuste et fonctionnelle pour les espaces de cuisine exigeants. Fabriquée à partir de stratifié compact haute densité, cette cuve résiste efficacement aux contraintes mécaniques et offre une surface imperméable aux liquides et facile à nettoyer.

Le stratifié compact, caractérisé par sa composition multicouche stratifiée sous haute pression, confère à la cuve une résistance accrue aux chocs et aux rayures. Sa surface homogène assure une hygiène maximale, répondant aux exigences strictes des environnements culinaires professionnels. Cette solution technique allie durabilité et performance, offrant une solution intégrée pour les applications de cuisine nécessitant une résistance structurelle et une facilité d'entretien.

LÉGENDE POUR LA POSE:

AFFLEUREMENT AVEC COMPACT

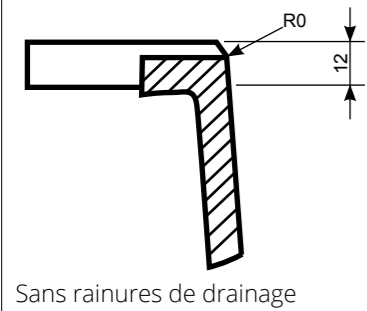

Compact 12 mm
double face avec cœur
noir, blanc ou assortie

AFFLEUREMENT

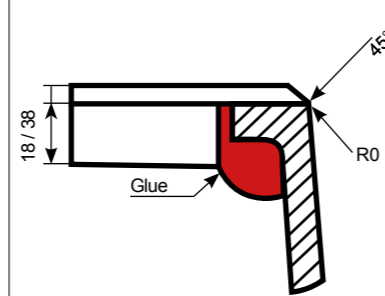

FENIX et stratifié
collé sur le plan

XXL Cuve integree à fleur

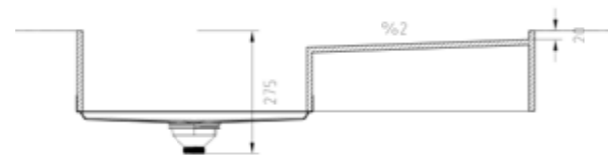
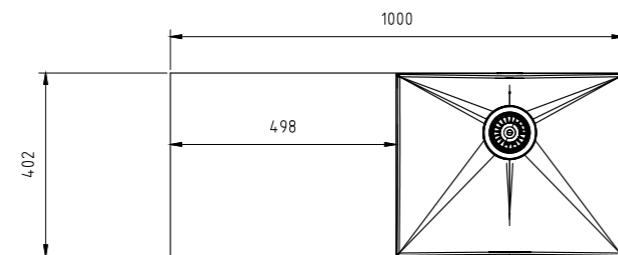
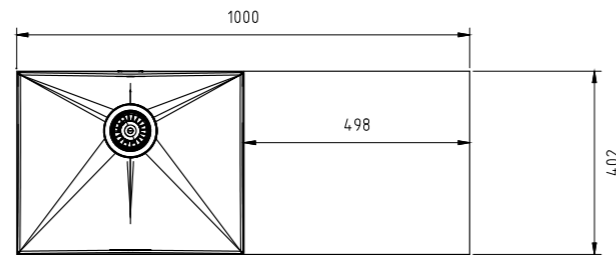
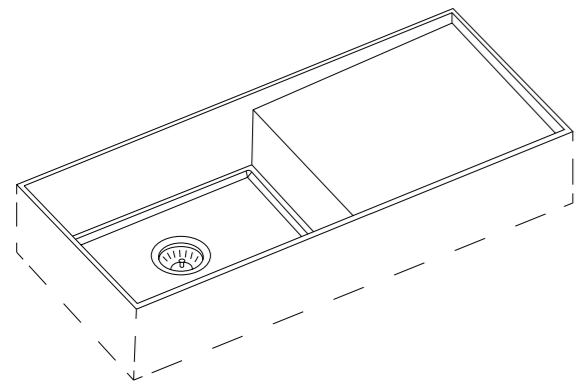

KIT D'ÉVIER

Kits évacuation et trop-plein inclus

DIMENSIONS

Cuve 1000 x 400 mm - Vasque 500x400 mm

LARGE Cuve integree à fleur

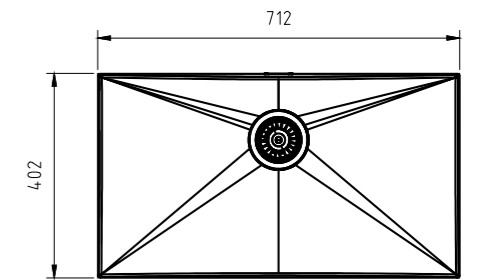
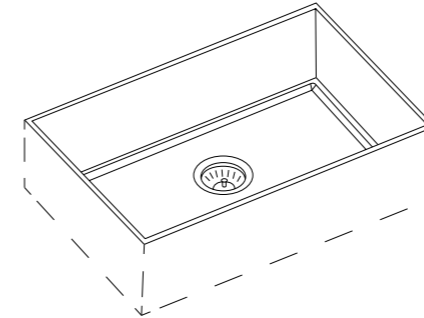

KIT D'ÉVIER

Kits évacuation et trop-plein inclus

DIMENSIONS

Cuve 710 x 400 mm

MEDIUM Cuve integree à fleur

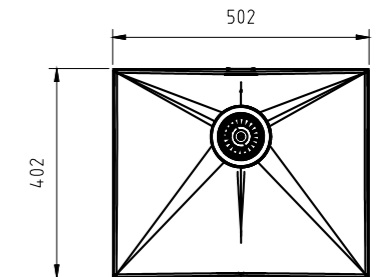
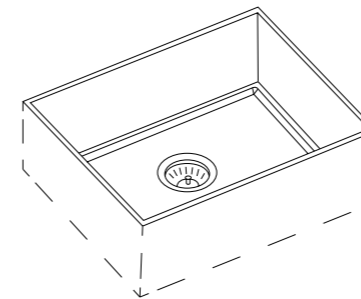

KIT D'ÉVIER

Kits évacuation et trop-plein inclus

DIMENSIONS

Cuve 500 x 400 mm

PETIT Cuve integree à fleur

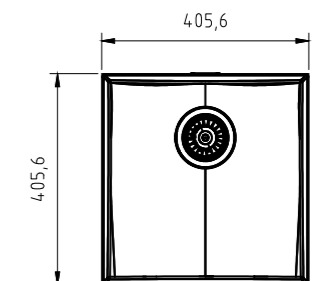
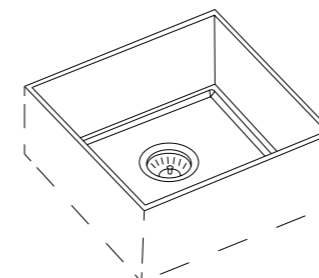

KIT D'ÉVIER

Kits évacuation et trop-plein inclus

DIMENSIONS

Cuve 400 x 400 mm

<p>QUADRA 1</p>	<p>QUADRA 2</p>
<p>QUADRA 3</p>	<p>QUADRA 4</p>
<p>MASTER</p> <p>MASTER 2BD MASTER 2BG</p>	

<p>MASTER</p> <p>MASTER BD MASTER BG</p>	
<p>KE 1</p>	<p>KE 2</p>
<p>KE 3</p>	<p>S4001</p>

<p style="text-align: center;">DELTA</p>	<p style="text-align: center;">DELTA PLUS</p>
<p style="text-align: center;">LORENZO</p>	<p style="text-align: center;">ARSENIO</p>
<p style="text-align: center;">FLAT</p>	

<p style="text-align: center;">NYC</p>	<p style="text-align: center;">OMEGA</p>
<p style="text-align: center;">OMEGA PLUS</p>	

VASQUES SALLE DE BAIN INTEGREES OU SOUS PLAN FENIX

Une solution de vasques intégrées conçues pour être assorties aux meubles de salle de bains en FENIX.
La collection de vasques est fabriquée dans un « matériau composite mat » innovant qui convient parfaitement à l'aspect et au toucher de FENIX.

LÉGENDE POUR LA POSE:

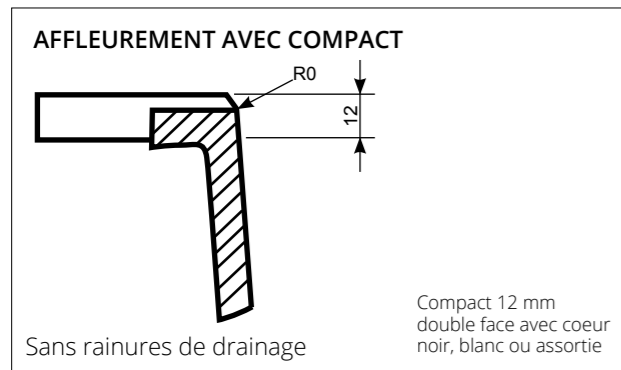
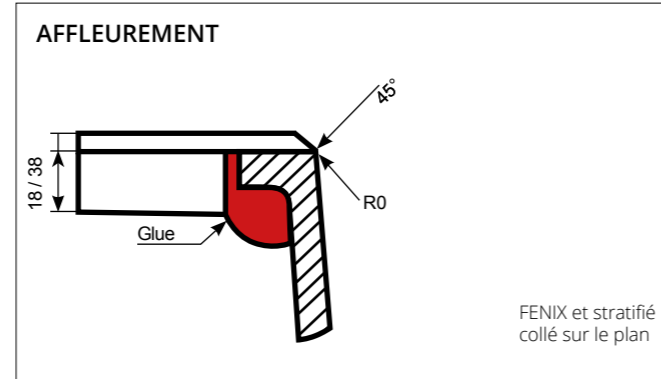
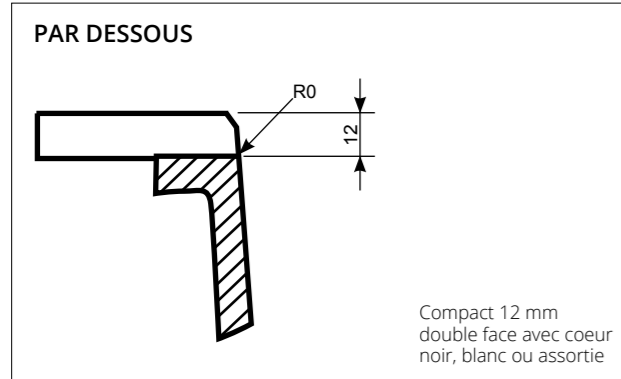

- PAR DESSOUS → sous-plan (compact uniquement)
- AFFLEUREMENT → intégration sur stratifié
- AFFLEUREMENT AVEC COMPACT → intégration sur compact

LARGE

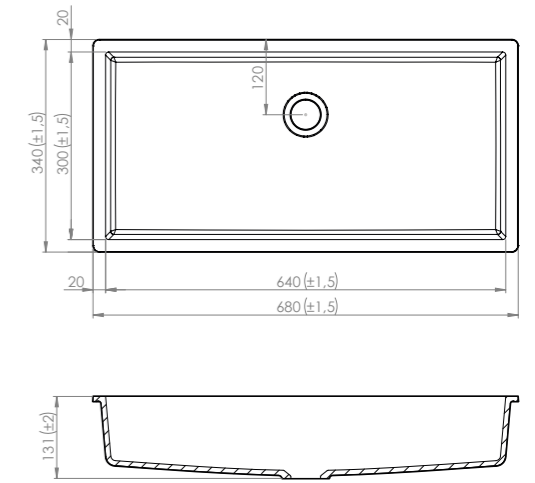
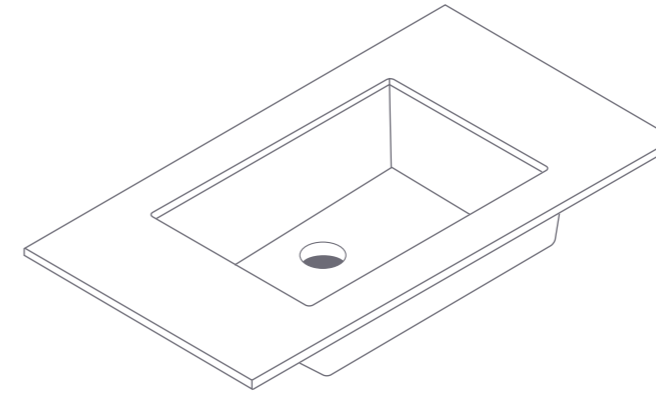

DIMENSIONS

Cuve 640 x 300 mm

MEDIUM

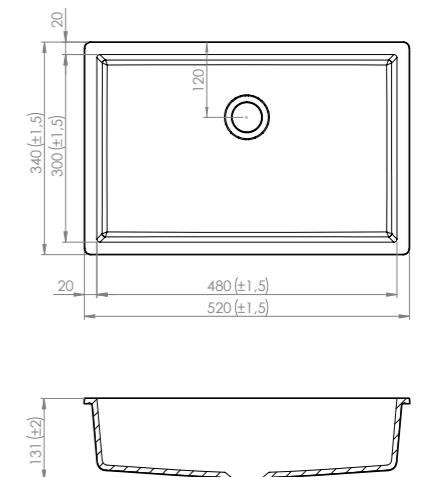
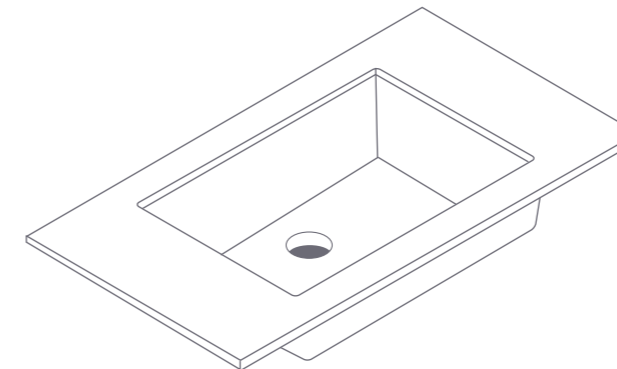

DIMENSIONS

Cuve 480 x 300 mm

VASQUES SALLE DE BAIN INTEGREES OU SOUS PLAN ELLECI

Un espace qui allie design et fonctionnalité, dans lequel les différences de matériaux s'intègrent parfaitement: deux produits qui s'unissent pour former un seul corps.

LÉGENDE POUR LA POSE:

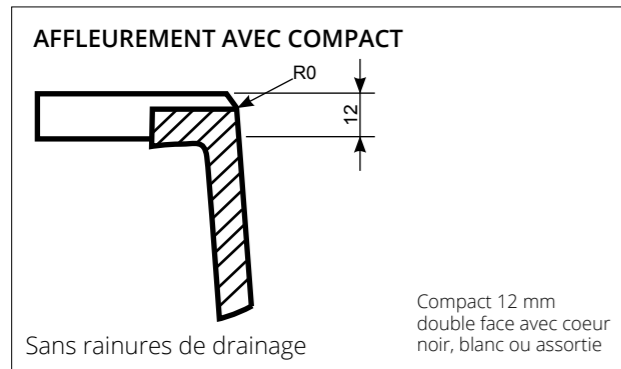
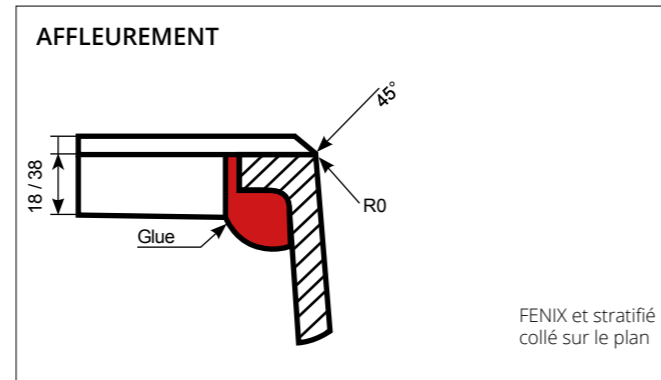
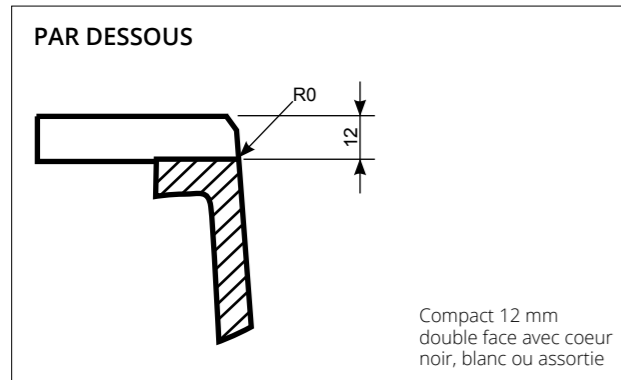

- PAR DESSOUS → sous-plan (compact uniquement)
- AFFLEUREMENT → intégration sur stratifié
- AFFLEUREMENT AVEC COMPACT → intégration sur compact

LARGE

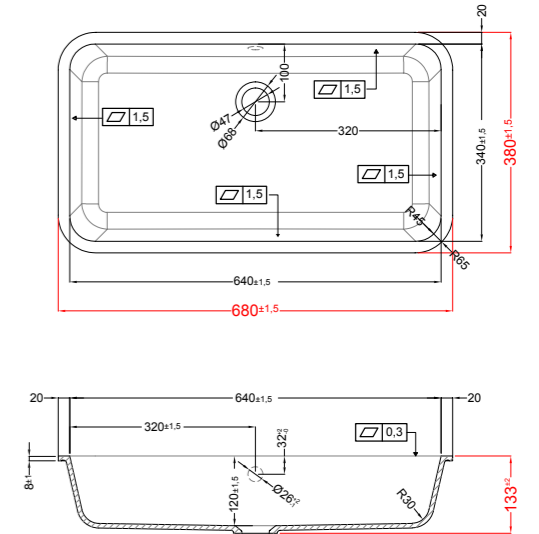
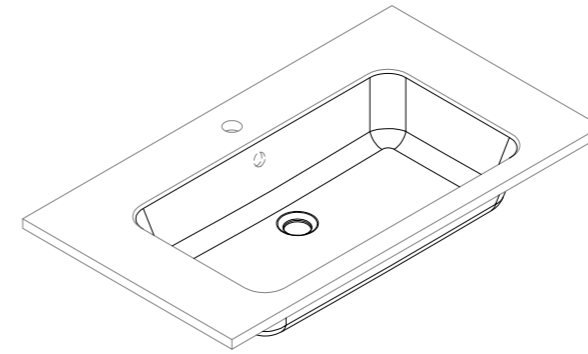

DIMENSIONS

Cuve 640 x 340 mm

MEDIUM

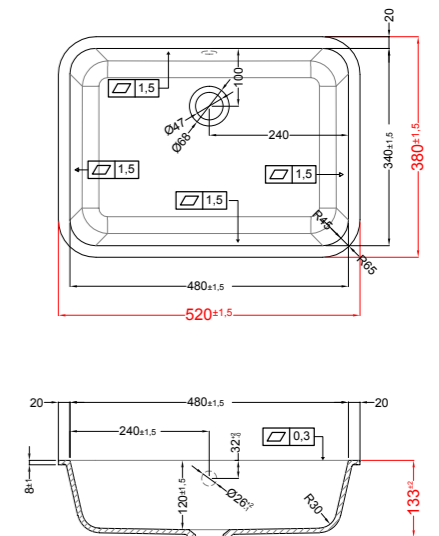
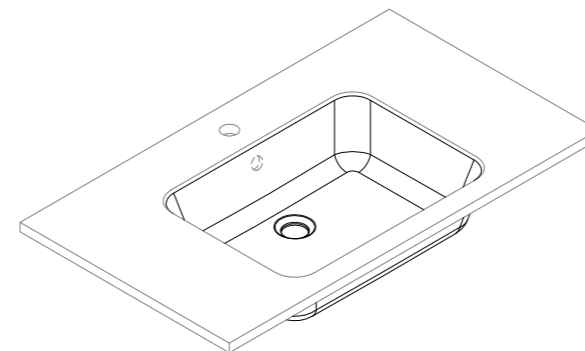

DIMENSIONS

Cuve 480 x 340 mm

CONSEILS POUR LA POSE DU COMPACT

COLLAGE DU PLAN DE TRAVAIL SUR CAISSONS

Lors du collage du Compact sur les caissons, il est recommandé d'utiliser de la colle PU (Polyuréthane), appliquée en cordons. Assurez-vous que les surfaces soient parfaitement dépoussiérées et dégraissées avant l'application. Sur un caisson plein, espacez les cordons de 30 cm entre eux de manière discontinue pour permettre la circulation de l'air, et éloignez-les de 10 mm du bord. Pour les caissons creux, déposez également les cordons de façon discontinue et maintenez-les à une distance de 10 mm du bord. Afin d'éviter le cintrage du plan, il est essentiel de prévoir au moins quatre surfaces d'appui sur le caisson (avant, arrière, gauche et droite) et d'installer des traverses de soutien de part et d'autre des découpes. Un porte-à-faux maximal de 350 mm (débord dans le vide) est acceptable.

Caisson plein

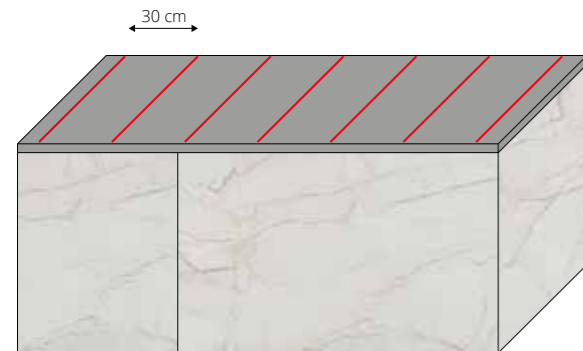

— Cordon de colle

Caisson creux

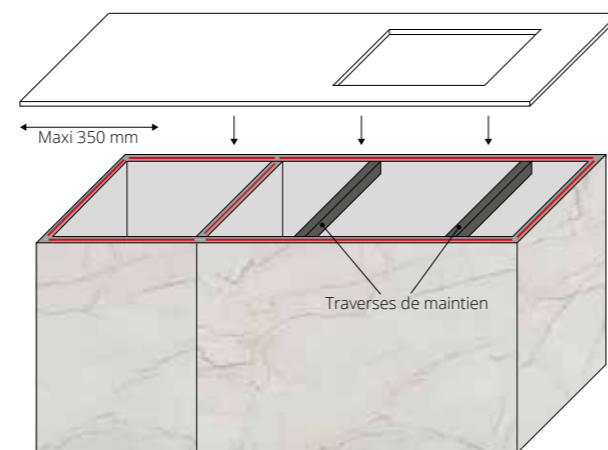
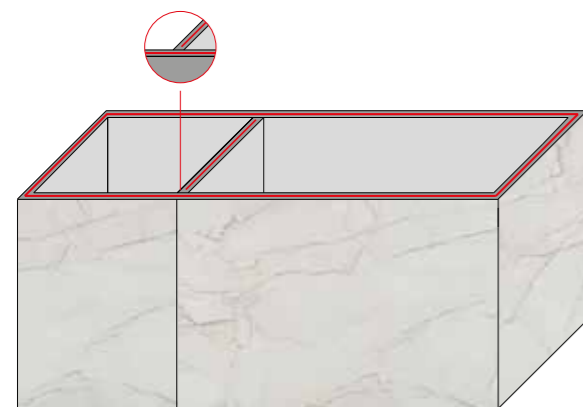

COLLAGE DES CRÉDENCES

Le collage des crédences requiert l'application de cordons de mastic-colle polyuréthane, avec des intervalles de 30 cm entre eux. Ces cordons, discontinus pour favoriser la circulation de l'air, doivent être éloignés de 10 mm du bord, suivant le même principe que le collage sur un caisson plein. Il est essentiel de ne jamais déposer des plots de colle. Pour éviter tout problème d'étanchéité, la jointure entre la crédence et le plan doit être isolée par un joint en silicone. À noter que l'utilisation derrière une plaque de cuisson à gaz est déconseillée.

VENTILATION

Assurer une ventilation uniforme sur les deux faces du panneau est crucial pour maintenir un équilibre en termes de température et d'hygrométrie. Respecter scrupuleusement les règles de collage décrites dans le document est donc essentiel, notamment en appliquant la colle en cordons discontinus.

DILATATION

Les variations dimensionnelles diffèrent selon l'orientation du panneau (longueur ou travers). Il est impératif de tenir compte de ces variations et de ne jamais bloquer le panneau. Pour une pose entre deux murs fixes, prévoir un jeu de l'ordre de 3 à 5 mm de chaque côté, pouvant être dissimulé par les crédences en retour.

ILOT / TABLE

Opter pour une pose sur une ossature porteuse permet de minimiser les risques de cintrage, assurant ainsi la stabilité de l'îlot ou de la table.

ÉTAGÈRES

ÉTAGÈRES EN STRATIFIÉ 39 mm 59 mm - POIDS MAXI 15KG/ FIXATION - PROFONDEUR ÉTAGÈRES MIN 200 MAX 350 MM

RÉGLAGE DE LA FIXATION POUR LES ÉTAGÈRES:

Le support de fixation offre la possibilité d'ajuster l'étagère selon trois axes indépendants : vertical, latéral et en inclinaison. vertical, latéral et l'inclinaison.

Réglage Vertical

Ajustez la hauteur de l'étagère en libérant les vis de fixation, en déplaçant les supports de fixation, puis en serrant les vis pour sécuriser la position.

Libérer les vis de fixation

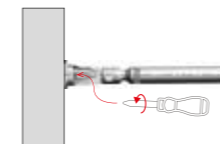

Aligner les supports verticalement

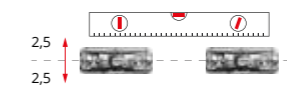

Serrer les vis de fixation

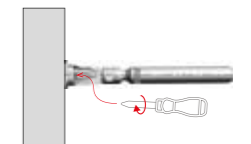

Réglage Latéral

En insérant partiellement l'étagère, les tiges de soutien peuvent être déplacées latéralement. Alignez les supports verticalement en les ajustant avant de fixer l'étagère en place.

Incliner l'étagère pour faire correspondre la tige de soutien et insérer partiellement l'étagère les encoches

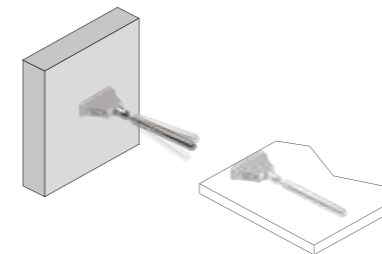

Insérer partiellement l'étagère

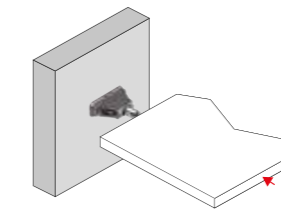

Ajuster horizontalement l'étagère

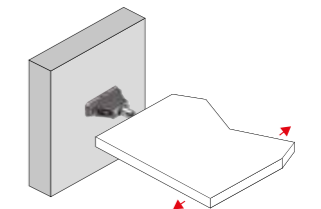

Réglage en Inclinaison

Une fois l'étagère partiellement insérée, ajustez l'angle en faisant correspondre la tige de soutien avec les encoches. Utilisez une clé plate de 10 mm pour tourner la tige de soutien dans le sens horaire et ajuster l'angle d'avant en arrière.

Tourner dans le sens horaire la tige de support avec une clé plate de 10 mm pour ajuster l'angle de l'étagère d'avant en arrière

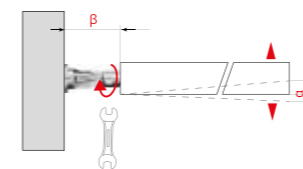

Visser la vis de verrouillage pour bloquer la tige

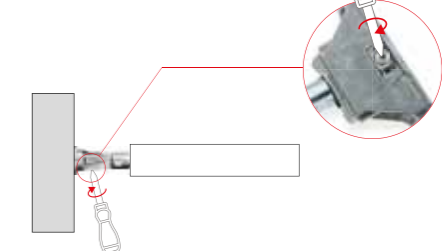

FIXATION AU MUR: Le support de fixation est fourni déjà assemblé et prêt pour l'installation. Il suffit de le fixer dans le mur avec 2 vis D5 et les chevilles correspondantes. Nous conseillons de fixer les étagères sur un support adapté (crédence en agglor brique, béton, bois, ...).

Montage avec support de fixation seul :

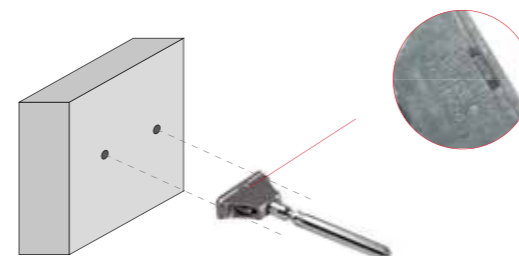

La fixation doit être installée avec l'écriture « TOP ALTO » orientée vers le haut

Les plans de travail TOPSTAR sont conçus pour nécessiter peu d'entretien. Ils peuvent être nettoyés facilement à l'aide d'une éponge savonneuse ou d'un chiffon humide. Le stratifié ou le Compact, utilisés dans ces plans, sont des matériaux idéaux pour résister aux tâches ménagères courantes telles que les projections d'eau ou d'aliments. Les stratifiés et les Compacts répondent aux normes EN438, mais il est essentiel de suivre certaines recommandations pour préserver l'aspect d'origine du plan de travail.

CONSEILS D'UTILISATION

- Évitez absolument de couper directement sur la surface du plan de travail. Utilisez systématiquement une planche à découper ou un billot.
- Ne placez jamais des plats chauds directement sur le plan de travail. Utilisez un dessous de plat, par exemple des barres en inox pour les plans de travail en Compact.
- Ne laissez pas des appareils chauds, tels que la cafetière, allumés pendant plusieurs heures directement sur le plan de travail.

TACHES ET NETTOYAGE

- Les taches de vin rouge, de thé, de café, de jus de fruits, ou de certains produits chimiques doivent être nettoyées rapidement pour éviter toute altération de la surface.
- Évitez de laisser de l'eau stagner sur le plan de travail, en particulier au niveau des assemblages sensibles et en contact avec les crédences.

PLANS DE TRAVAIL BRILLANTS

- Les plans de travail brillants exigent une attention particulière. Évitez de faire glisser de la vaisselle ou des ustensiles de cuisine pour éviter de rayer le stratifié.
- Les finitions structurées tolèrent davantage les sollicitations que les finitions lisses, mates, ou brillantes.

STOCKAGE DES PLANS

- Pour maintenir une planéité optimale, il est fortement recommandé de ne pas entreposer les plans de travail et les crédences contre un mur. Le stockage à plat, sans contact direct avec le sol, est préconisé.

ENTRETIEN GÉNÉRAL

- L'entretien courant se fait facilement avec une éponge savonneuse ou un chiffon doux.
- N'utilisez jamais de laine d'acier, d'éponges à gratter/récurer, de brosses métalliques, ou d'abrasifs durs.
- Pour les tâches tenaces, commencez par utiliser une éponge magique. Si cela ne suffit pas, utilisez un solvant organique, rincez et essuyez avec un chiffon microfibre.
- Respectez les précautions lors de l'utilisation de solvants organiques : aérez la pièce, portez des gants en caoutchouc et des lunettes de sécurité, travaillez à l'écart de toute source de chaleur.

ÉVITEZ D'UTILISER

- Produits abrasifs liquides ou en poudre.
- Produits à base de cire.
- Produits blanchissants (eau de javel).
- Détergents chimiques contenant des bases fortes ou des acides forts (anticalcaire, acide chlorhydrique, produits déboucheurs, nettoyant argenterie...).

CONDITIONS GÉNÉRALÉS DE VENTE

I - CLAUSES GÉNÉRALES

Les ventes sont soumises aux présentes conditions générales qui prévalent sur toutes conditions d'achat, sauf dérogation formelle acceptée par le vendeur. En conséquence, aucune condition particulière ne peut, sauf acceptation formelle et écrite du vendeur, prévaloir contre les conditions générales de vente.

Toute condition contraire formulée par l'acheteur sera donc, à défaut d'acceptation expresse, inopposable au vendeur quel que soit le moment où elle aura pu être portée à sa connaissance.

II - PRISE DE COMMANDE

Les commandes ne sont définitives que lorsqu'elles ont été confirmées par écrit et expressément acceptées par le vendeur.

III - MODIFICATION DE LA COMMANDE

Toute modification ou résolution de commande demandée par l'acheteur ne pourra être prise en considération que si elle est parvenue par écrit et dans un délai maximum de 48 heures après la réception de l'Accusé de Réception de commande.

Si le vendeur n'accepte pas la modification ou la résolution, les acomptes versés à la commande ne seront pas restitués.

IV - LIVRAISONS

Les délais de livraison ne sont donnés qu'à titre indicatif. Les retards éventuels ne donnent pas droit à l'acheteur de demander la résolution de la commande, de refuser le produit ou de réclamer des dommages & intérêts.

Les produits sont livrables franco de port au lieu convenu sur le document A1 « Ouverture de compte »

V - RESERVE DE PROPRIÉTÉ

Le vendeur conserve la propriété des biens vendus jusqu'au paiement effectif de l'intégralité du prix en principal et accessoires.

Les risques en la garde de la marchandise sont transférés à l'acheteur dès le jour de la mise à disposition. En cas de non paiement partiel ou total, le vendeur peut demander soit la restitution de la marchandise aux frais de l'acheteur, soit le paiement immédiat de toutes les sommes dues.

VI - GARANTIE

Les produits vendus sont à usage strictement domestique et destinés à l'équipement des locaux individuels ou collectifs d'habitation.

Ils doivent être mis en œuvre dans des locaux fermés bénéficiant d'une ventilation et d'un chauffage suffisants pour éviter leur déformation et leur assurer un taux d'humidité et d'hygrométrie satisfaisant. Cette mise en œuvre devra être effectuée conformément aux règles de l'art.

La garantie ne s'applique pas si les produits sont installés ou employés pour un usage auquel ils ne sont pas destinés.

Elle n'est pas davantage due si les produits font l'objet de modifications ou s'ils font l'objet d'interventions à titre de réparation ou d'entretien par des personnes non agréées par le vendeur. Enfin, elle n'est pas due en cas de défaut de conception de l'ensemble dans lequel les produits s'intègrent ou de mesures erronées de l'installateur acheteur. Cette garantie, qui exclut toute responsabilité autre que celle relative aux produits, est limitée au remplacement des produits ou pièces défectueuses (ou éventuellement à la fourniture de produits ou de pièces répondant à un même usage en cas d'impossibilité de remplacement par des produits ou pièces identiques) ou au remboursement de leur prix de vente, à l'exclusion de la réparation de tout autre préjudice et de la prise en charge des frais de main-d'œuvre.

L'installateur ne pourra bénéficier de la garantie que s'il avise le vendeur par lettre recommandée avec accusé de réception dans un délai de trois mois à compter de la livraison. Sauf accord du vendeur, aucun produit ou marchandise ne sera repris.

La garantie des vices apparents des produits ou aux défauts de conformité avec la commande ou le bordereau d'expédition ne s'applique que pour autant qu'une réclamation est formulée par écrit par le vendeur dans les huit jours de la livraison des produits, sans préjudice des dispositions à prendre par l'acheteur à l'égard du transporteur.

Il appartiendra à l'installateur acheteur de justifier de la réalité des vices ou anomalies constatés et il devra laisser le vendeur ou ses représentants constater leur réalité et y porter éventuellement remède.

Il s'abstiendra d'intervenir lui-même ou de faire intervenir un tiers à cette fin. Le vendeur ne sera tenu d'aucune obligation au-delà du délai de huit

jours.

L'acheteur ne pourra retourner les produits qu'après accord préalable et écrit du vendeur. Il devra les conserver dans ses locaux sans pouvoir prétendre à aucune indemnisation et ce jusqu'à la réception de cet accord. En aucun cas l'acheteur ne pourra retourner au vendeur les produits en port dû, les frais de transport et tous autres frais de retour étant à la charge exclusive de l'acheteur, quel que soit le motif du retour.

VII - PRODUITS ENDOMMAGÉS OU MANQUANTS

Nos marchandises voyagent aux risques et périls du destinataire, même en cas de vente franco.

L'acheteur doit exprimer ses réserves avec précision sur le bordereau de livraison, en accord avec le transporteur.

Il doit confirmer sa réclamation par lettre recommandée avec accusé de réception adressée au transporteur dans les trois jours ouvrables suivant la livraison et il doit faire parvenir une copie de sa réclamation au vendeur. Les produits endommagés doivent être tenus à la disposition du transporteur, de l'expert et de sa compagnie d'assurance, après la date d'envoi de la lettre recommandée.

Quel que soit le motif du litige, les produits ne doivent en aucun cas être retournés au vendeur sans accord préalable de celui-ci.

VIII - CONDITIONS DE VENTE

L'obtention de renseignements défavorables sur l'acheteur (traites demeurées impayées, incidents de paiement, protêts...) autorise le vendeur à refuser toute commande ou à demander une avance de fonds ou encore à appliquer à l'acheteur des conditions de paiement différentes de celles pratiquées à l'égard des autres clients.

IX - FACTURATION

Les prix facturés sont ceux du tarif en vigueur au moment de la livraison, étant entendu que ces prix tiendront compte des modifications de tarifs ainsi que des taxes sur le chiffre d'affaires qui pourraient intervenir au moment de la livraison.

X - PAIEMENT

Les factures sont payables dans les 20 jours de la facturation ou au comptant, sauf accord différent.

XI - RETARD OU DÉFAUT DE PAIEMENT

Tout retard de paiement entraîne de plein droit à partir de l'échéance et sans mise en demeure le paiement d'un intérêt de retard au moins égal à 3 fois le taux d'intérêt légal.

Lorsque le paiement est échelonné, le défaut de paiement d'une seule échéance entraînera l'exigibilité immédiate de la totalité de la dette, sans mise en demeure.

XII - ATTRIBUTION DE JURIDICTION ET LOI APPLICABLE

Pour tout litige susceptible de s'élever entre les parties quant à la formation, l'exécution et l'interprétation du contrat de vente, seul sera compétent le Tribunal de Pesaro (PU), qui se prononcera conformément à la loi italienne.

Organisation avec Système de Gestion Qualité certifié
UNI EN ISO9001: 2015 par CSI Spa

Art direction | Graphic Design | Image

LIFECOMUNICA

Colour Separation
Print

LaserComunicazione
Gruppo Leardini
